

Operator-Parts List Manual

Manuel de l'opérateur - Liste de pièces

Manual del operador - Lista de piezas

- ▶ **Clean Machine 1310 – ELECTRIC PRESSURE WASHER**
- ▶ **Clean Machine 1310 – NETTOYEUR ÉLECTRIQUE À HAUTE PRESSION**
- ▶ **Clean Machine 1310 – LAVADOR ELÉCTRICO DE PRESIÓN**

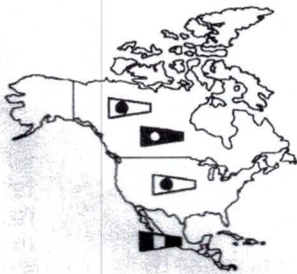

- ▶ **IMPORTANT** – Please make certain that everyone who uses the Coleman Powermate Pressure Washer thoroughly reads and understands these instructions prior to operation.
- ▶ **IMPORTANT** – Veiller à ce que toute personne amenée à utiliser cet appareil lise soigneusement ces instructions et les comprenne avant de procéder à son utilisation.
- ▶ **IMPORTANTE** – Favor de cerciorarse de que toda persona que use el Lavador de presión Coleman Powermate lea y entienda todas las instrucciones antes de la operación.

Coleman  **Powermate**®

Safety and operation rules 3
 Component list 7
 2.0 Safety features 8
 Flow switch 8
 Motor overload 8
 High pressure relief 8
 3.0 Installation 9
 3.1 Wand installation 9
 3.2 High pressure hose 9
 3.3 Water connection 9
 3.4 Power supply connection 10
 4.0 Operating instructions 12
 4.1 Start-up procedure 12
 4.2 Adjustable spray nozzle 14
 4.3 Use of chemical 15
 4.4 Cleaning techniques 17

4.7 End of operation 18
 5.0 Maintenance 19
 5.1 Connections 19
 5.2 Nozzle 19
 5.3 Lubrication 20
 5.4 Water screen 20
 5.5 Cooling system 20
 6.0 Servicing double-insulated appliance 21
 7.0 Moving and storage instructions 22
 8.0 Troubleshooting 23
 9.0 Technical data 29
 10.0 Parts List 30
 11.0 Customer service information 31
 12.0 Accessories 32
 13.0 Limited warranty 33

Règles d'opération et de sécurité 4
 Liste des composant 7
 2.0 Caractéristiques sécuritaires 8
 Fluxostat 8
 Protection contre les surcharges 8
 Décharge haute pression 8
 3.0 Mise en service 9
 3.1 Montage de la lance 9
 3.2 Tuyau haute pression 9
 3.3 Raccord d'eau 9
 3.4 Branchement de l'alimentation électrique 10
 4.0 Instructions de fonctionnement 13
 4.1 Procédure de lancement 13
 4.2 Jet réglable 14
 4.3 Utilisation de produits chimiques 16
 4.4 Technique de nettoyage 17

4.5 Fin de l'opération 18
 5.0 Entretien de l'utilisateur 19
 5.1 Raccords 19
 5.2 Ajustage 19
 5.3 Lubrification 20
 5.4 Grille d'eau 20
 5.5 Système de refroidissement 20
 6.0 Entretien d'un appareil à double-isolation 21
 7.0 Instructions de rangement et de déplacement 22
 8.0 Dépannage 25
 9.0 Caractéristiques Techniques 29
 10.0 Pièces détachées 30
 11.0 Service clients 31
 12.0 Accessoires 32
 13.0 Garantie limitée 33

Reglas de seguridad y operación 5
 Lista de component 7
 2.0 Características de seguridad 8
 Interruptor de flujo 8
 Sobrecarga del motor 8
 Desahogo de alta presión 8
 3.0 Instalacion 9
 3.1 Instalación del bastón 9
 3.2 Manguera de alta presión 9
 3.3 Conexion de agua 9
 3.4 Conexión de suministro eléctrico 11
 4.0 Instrucciones de operación 13
 4.1 Procedimiento de arranque 13
 4.2 Boquilla ajustable de rocío 14
 4.3 Uso de de productos químicos 16
 4.4 Técnicas de limpieza 18

4.5 Fin de la operación 18
 5.0 Mantenimiento del usuario 19
 5.1 Conexiones 19
 5.2 Boquilla 19
 5.3 Lubricación 20
 5.4 Filtro de agua 20
 5.5 Refrigeración del sistema 20
 6.0 Reparación de un aparato con aislante doble 21
 7.0 Instrucciones de manejo y almacenamiento 22
 8.0 Resolución de problemas 27
 9.0 Información técnica 29
 10.0 Lista de piezas 30
 11.0 Servicio para los clientes 31
 12.0 Accesorios 32
 13.0 Garantía limitada 34

SAFETY AND OPERATION RULES--RÈGLES D'OPÉRATION ET DE SÉCURITÉ--REGLAS DE SEGURIDAD Y OPERACIÓN

Safety precautions are essential when any mechanical equipment is involved. These precautions are necessary when using, storing, and servicing mechanical equipment. Using this equipment with the respect and caution demanded will considerably lessen the possibilities of personal injury. If safety precautions are overlooked or ignored, personal injury or property damage may occur.

The following symbols shown below are used extensively throughout this manual. Always heed these precautions, as they are essential when using any mechanical equipment.



This warning symbol identifies specific instructions or procedures which if not correctly followed could result in personal injury or death.



This caution symbol identifies specific instructions or procedures which, if not strictly observed, could result in damage to, or destruction of equipment.

This unit was designed for specific applications. It should **not** be modified and/or used for any application other than which it was designed. If there are any questions regarding its application, *write or call*. Do not use this unit until you have been advised. For more information, call Customer Service at 1-800-445-1805 in the USA, 1-800-628-2098 in Canada or 1-308-237-2181.



When using this product basic precautions should always be followed, including the following:

1. Read this manual carefully - **know your equipment**. Consider the applications, limitations, and the potential hazards specific to your unit.
2. This product shall only be connected to a power supply receptacle protected by a ground-fault-circuit-interrupter.
3. Do not touch plug or outlet with wet hands.
4. Avoid accidental starts. Move switch on unit to "OFF" position before connecting or disconnecting cord to electrical outlets.
5. Water spray must never be directed towards any electric wiring or directly towards the pressure washer machine itself or fatal electric shock may occur.
6. Never carry your pressure washer by the cord. Do not pull on the cord to disconnect from the outlet.
7. To prevent damage, the cord should not be crushed, placed next to sharp objects nor near a heat source.
8. See "**POWER SUPPLY CONNECTIONS**", Section 3.4 for information on Ground-Fault-Circuit-Interrupter Protection.
9. Stay alert, watch what you are doing.
10. Follow maintenance instructions specified in this manual.
11. Check power cords before using. Damaged cords can reduce performance of pressure washer or cause a fatal electric shock.
12. The narrow pin point stream is very powerful. It is not recommended for use on painted surfaces, wood surfaces or items attached with an adhesive backing.
13. Keep operating area clear of all persons.
14. To reduce the risk of injury, close supervision is necessary when this product is used near children.
15. Always use both hands when operating pressure washer to maintain complete control of the wand.
16. Do not touch nozzle or water spray while operating.
17. Wear safety goggles while operating.
18. Disconnect power plug from the outlet when not in use and prior to the detaching of the high pressure hose.
19. Only Clean Machine Pressure Washer hoses and nozzles should be used.
20. Never tie knots or kink the high pressure hose as damage could result.
21. Prior to starting the pressure washer in cold weather, be sure ice has not formed in any part of the equipment.
22. Carefully observe all chemical instructions and warnings before using. Only Coleman Powermate Pressure Washer chemicals are recommended. Other chemicals may be harmful to people, the environment or damage your pressure washer.
23. The pressure washer should not be used in areas where gas vapors may be present. An electric spark could cause an explosion or fire.
24. To minimize the amount of water getting into the pressure washer, the unit should be placed as far as possible from the cleaning site during operation.
25. To prevent accidental discharge, the spray gun should be secured by locking trigger when not in use.
26. Do not operate this product when fatigued or under the influence of alcohol or drugs.
27. To allow free air circulation, the pressure washer should NOT be covered during operation.

28. Know how to stop the product and bleed pressure quickly. Be thoroughly familiar with the controls.
 29. Do not over reach or stand on unstable support. Keep good footing and balance at all times.
 30. **“WARNING - Risk of Injection or Injury - Do not direct discharge stream at persons.”**
 31. See **“INSTALLATION INSTRUCTIONS”**, Section 3.4 for information on Extension Cords.
 32. See **“SERVICING OF A DOUBLE INSULATED PRODUCT”**, Section 6.0.
4. Évitez les démarrages accidentels. Placez l'interrupteur de l'appareil en position FERMÉ (OFF) avant de brancher ou débrancher le cordon des prises de courant.
 5. Le pulvérisateur d'eau ne doit jamais être dirigé vers un fil électrique quelconque ou vers le nettoyeur à pression même, sinon un choc électrique mortel pourrait en découler.
 6. Ne transportez jamais le nettoyeur par le cordon. Ne tirez pas sur le cordon pour le débrancher de la prise.
 7. Pour prévenir les dommages, le cordon ne devrait pas être écrasé, placé près d'un objet contondant ou près d'une source de chaleur.
 8. Consulter la section 3.3, **“CONNEXIONS D'ALIMENTATION ÉLECTRIQUE”** pour plus de renseignements au sujet de la protection du sectionneur de circuit en cas de fuite à la terre.
 9. Soyez vigilant, regardez ce que vous faites.
 10. Suivez les instructions d'entretien de ce manuel.
 11. Vérifiez les cordons d'alimentation avant d'utiliser l'appareil. Tout cordon endommagé peut réduire le rendement du nettoyeur à pression ou provoquer une électrocution.
 12. Le jet de pulvérisation étroit est très puissant. Il n'est pas recommandé de l'utiliser sur les surfaces peintes, les surfaces de bois ou les articles fixés à un adhésif.
 13. Ne travaillez pas dans un endroit entouré d'autres personnes.
 14. Pour réduire le risque de blessures, vous devez superviser étroitement lorsque cet appareil est utilisé près d'enfants.
 15. Utilisez toujours deux mains lorsque vous faites fonctionner le nettoyeur à pression afin de garder le contrôle complet de la bague.
 16. Ne touchez pas à l'ajutage ou au jet d'eau lorsque vous faites fonctionner l'appareil.
 17. Portez des lunettes de sécurité lorsque vous faites fonctionner l'appareil.
 18. Débranchez la fiche d'alimentation de la prise lorsque l'appareil n'est pas utilisé et avant de retirer le tuyau haute pression.
 19. N'utilisez que des tuyaux et ajutages pour le nettoyeur à pression Clean Machine.
 20. Ne faites jamais de noeuds ou de boucles dans le tuyau à haute pression pour éviter de les endommager.
 21. Avant de partir le nettoyeur à pression par temps froids, assurez-vous qu'il n'y ait aucune glace sur l'appareil.

“SAVE THESE INSTRUCTIONS”

Les mesures de sécurité sont des éléments essentiels lorsqu'on parle d'équipement mécanique. Ces mesures sont nécessaires lorsqu'on utilise, range, et fait l'entretien d'équipement mécanique. Le fait d'utiliser cet équipement avec le respect et les précautions voulues permettra de diminuer considérablement les possibilités de blessures personnelles. Si l'on ignore ou néglige les mesures de sécurité, des blessures personnelles ou des dommages à la propriété peuvent s'en suivre.

Les symboles suivants sont utilisés fréquemment dans l'ensemble de ce manuel. Tenez toujours compte de ces précautions car elles sont essentielles lorsque vous utilisez tout équipement mécanique.



Ce symbole de danger identifie des instructions ou des procédures précises qui peuvent éviter des blessures personnelles ou même mortelles si on les suit correctement.



Ce symbole de mise en garde identifie des instructions ou des procédures précises qui peuvent éviter, si on les observe, des dommages ou la destruction de l'équipement.

Cet appareil est conçu pour des applications précises. Il ne doit être ni modifié ni utilisé pour toute application autre que celles pour lesquelles il a été conçu. Si vous avez des questions quant aux applications, veuillez écrire ou communiquer avec la compagnie. N'utilisez pas cet appareil jusqu'à ce que vous ayez été avisé. Pour plus de renseignements, communiquez avec le service à la clientèle au 1-800-628-2098.



Lorsque vous utilisez ce produit, certaines précautions de base doivent être respectées, dont les suivantes:

1. Lisez attentivement ce manuel - apprenez à connaître votre équipement. Tenez compte des applications, limites et dangers possibles de votre appareil.
2. Ce produit ne doit être branché qu'à une prise de courant protégée par un sectionneur de circuit en cas de fuite à la terre.
3. Ne touchez jamais la fiche ou la prise de courant avec les mains mouillées.

COMPONENT LIST-----LISTE DES COMPOSANT-----LISTA DE COMPONENT

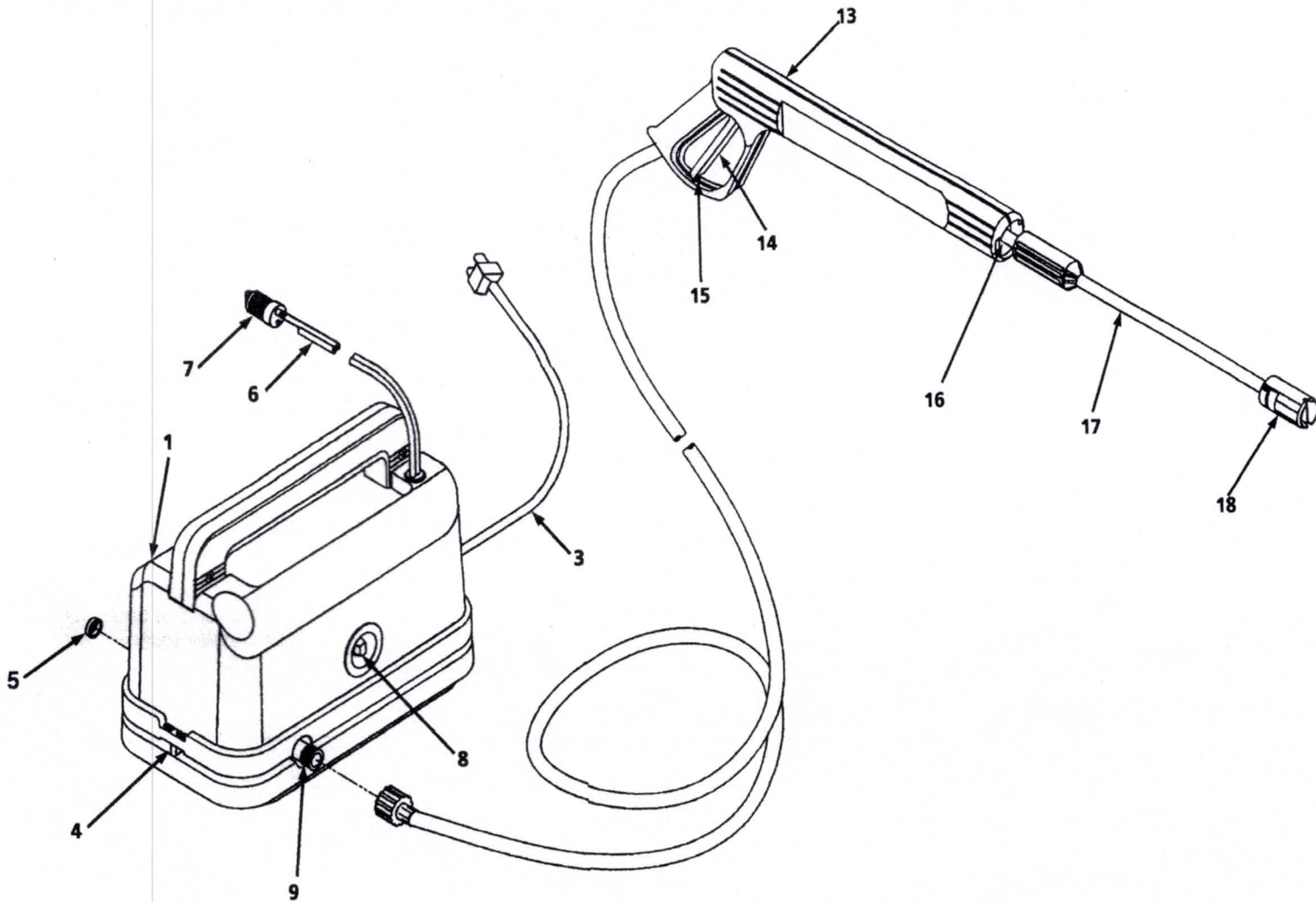

PARTS LIST-----LISTE DES PIÈCES-----LISTA DE REPUESTOS

Item/Art/Art	Description	Description	Descripción
1	Motor and pump in case	Moteur et pompe dans boîtier.....	Motor y bomba en estuche
3	Power supply cord	Cordon d'alimentation.....	Cable de suministro eléctrico
4	On/off switch	Commutateur marche/arrêt.....	Interruptor On/Off
5	Filter washer	Rondelle-filtre.....	Arandela del filtro
6	Injection tube.....	Tube d'injection.....	Tubo de inyección
7	Injection strainer.....	Tamis d'injection.....	Filtro de inyección
8	Chemical injection control	Commande d'injection chimique.....	Control de inyección del producto químico
9	High pressure outlet.....	Sortie haute pression.....	Salida de alta presión
10	High pressure hose.....	Tuyau haute pression	Manguera de alta presión
13	Gun assembly	Poignée-pistolet	Conjunto de la pistola
14	Trigger.....	Gachette	Gatillo
15	Safety lock	Verrouillage de sécurité	Traba de seguridad
16	Quick connection coupling	Raccord rapide	Acoplamiento para una rápida conexión
17	Wand assembly	Lance	Conjunto del bastón
18	Adjustable nozzle	Ajutage réglable.....	Boquilla ajustable

2.0 SAFETY FEATURES---CARACTÉRISTIQUES SÉCURITAIRES--- CARACTERÍSTICAS DE SEGURIDAD



FLOW SWITCH

This pressure washer is equipped with a flow switch which will activate when water flows through the inlet of the pump. The electric motor in the unit will not operate unless the flow switch is activated.

MOTOR OVERLOAD

The electric motor in this pressure washer is equipped with an overload protection device which will automatically open and shut off the motor in the event the motor draws excessive current or overheats.

The device will automatically reset itself and allow normal operation after a short period of time.

HIGH PRESSURE RELIEF

This pressure washer is equipped with a high pressure relief valve. If the pressure becomes excessive, the valve will open and discharge water from the bottom of the unit. To reset the high pressure relief valve, the unit must be turned off.



FLUXOSTAT

Ce nettoyeur haute pression est équipé d'un fluxostat qui se déclenche lorsque de l'eau passe dans le raccord d'alimentation de la pompe. Le moteur électrique de l'appareil ne fonctionne pas si le fluxostat ne se déclenche pas.

PROTECTION CONTRE LES SURCHARGES

Le moteur électrique de ce nettoyeur haute pression est muni d'un dispositif de protection contre les surcharges qui met le moteur en marche et l'arrête automatiquement lorsque l'appareil "tire" trop sur le courant ou surchauffe.

Le dispositif se réenclenche automatiquement, permettant le fonctionnement normal de l'appareil, au bout d'un court délai.

DÉCHARGE HAUTE PRESSION

Ce nettoyeur haute pression est doté d'un clapet de décharge haute pression. Si la pression est trop grande, le clapet s'ouvre et évacue l'eau du bas de l'appareil. Pour régler à nouveau le clapet de décharge haute pression, l'appareil doit être arrêté.



INTERRUPTOR DE FLUJO

Esta lavadora a presión viene con un interruptor de flujo que se activa cuando el agua fluye a través de la entrada de la bomba. El motor eléctrico de la unidad no funcionará si no se activa el interruptor de flujo.

SOBRECARGA DEL MOTOR

El motor eléctrico de esta lavadora a presión viene con un dispositivo de protección en caso de sobrecarga que se abrirá automáticamente y apagará el motor si éste consume demasiada corriente o se sobrecalienta.

El dispositivo se reinicializará automáticamente y permitirá el funcionamiento normal del motor después de un momento.

DESAHOGO DE ALTA PRESIÓN

Este lavador de presión está equipado con una válvula de desahogo de alta presión. Si la presión se vuelve excesiva, la válvula se abrirá y descargará agua desde el fondo de la unidad. Para restaurar la válvula de alta presión, se deberá apagar la unidad.



3.1 WAND INSTALLATION

Step 1: Remove the plastic cap from the end of the wand and insert the wand into the gun's quick connect coupling by pushing firmly.

Step 2: Twist wand clockwise and turn to lock into place.

NOTE: Make sure wand is locked.



WARNING

WARNING: If wand is not securely locked into place, it could be ejected under high pressure when operating gun, possibly causing injury or damage.

3.2 HIGH PRESSURE HOSE

Attach the high pressure hose by carefully inserting the fitting with the o-ring into the high pressure outlet and tightening the threaded nut by hand. **NOTE:** Only Coleman Powermate Pressure Washer high pressure hoses should be used.

3.3 WATER CONNECTION

Before connecting, run water through the garden hose (not supplied) to flush out any foreign matter. Attach garden hose to the pressure washer water inlet connection.



3.1 MONTAGE DE LA LANCE

Étape 1: Enlever le capuchon en plastique de l'extrémité de la lance, puis insérer celle-ci dans le raccord rapide de la poignée-pistolet en poussant fermement.

Étape 2: Tourner la lance dans le sens des aiguilles d'une montre jusqu'à ce qu'elle s'enclenche en place.

REMARQUE: Veiller à ce que la lance soit bien bloquée en place.



DANGER

DANGER : Si la lance n'est pas bloquée solidement en place, elle peut, lors de l'utilisation, se trouver éjectée sous l'effet de la pression de l'eau, formant projectile, et provoquer blessures ou dégâts.

3.2 TUYAU HAUTE PRESSION

Fixez le tuyau haute pression en insérant soigneusement le raccord avec le joint torique dans la sortie haute pression et en resserrant l'écrou fileté à la main. **Remarque:** N'utilisez que des tuyaux haute pression de nettoyeur à haute pression Coleman Powermate

3.3 RACCORD D'EAU

Avant de raccorder, faites couler l'eau dans le tuyau d'arrosage (non fourni) afin de vidanger toute matière étrangère. Fixez le tuyau d'arrosage à l'orifice d'aspiration du nettoyeur à haute pression.

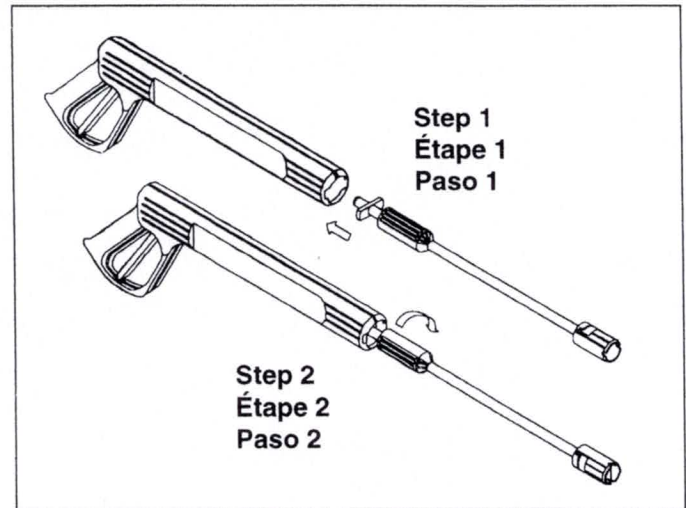

3.1 INSTALACIÓN DEL BASTÓN

Paso 1: Retire la tapa plástica del extremo del bastón e introduzca el bastón en el acoplamiento de conexión rápida empujando firmemente.

Paso 2: Gire el bastón en sentido de las manecillas del reloj y gire para trabar.

NOTA: Cerciórese de que el bastón esté trabado.



ADVERTENCIA

ADVERTENCIA: Si el bastón no está trabado correctamente, podría ser expulsado a alta presión mientras se opera la pistola, lo que podría provocar lesiones o daños.

3.2 MANGUERA DE ALTA PRESIÓN

Conecte la manguera de alta presión introduciendo cuidadosamente el adaptador con el aro tórico en la salida de alta presión y apretando la tuerca roscada con la mano. **NOTA:** sólo se deberán utilizar mangueras de alta presión para el lavador de presión Coleman Powermate.

3.3 CONEXIÓN DEL AGUA

Antes de conectar, corra agua a través de la manguera de jard'n (no proporcionada) para purgar cualquier materia extra-a. Conecte la manguera de jard'n a la conexión de entrada de agua del lavador de presión.

3.4 POWER SUPPLY CONNECTION

The pressure washer is factory-equipped with an electrical cord and a power plug. This cord should be connected to an electrical outlet installed in accordance with local safety regulations.

NOTE: The power supply must be 120V, 60 hz and a minimum 15 amp circuit.

If the circuit being used is already supplying power to other loads, it may be necessary to disconnect those loads to allow a full 15 amps of current to be drawn without tripping the supply circuit breaker.

WARNING:

- A. GROUND FAULT CIRCUIT INTERRUPTER PROTECTION - To comply with the National Electrical Code (NFPA 70), and to provide additional protection from the risk of electric shock, the pressure washer should only be connected to a receptacle that is protected by a ground fault circuit interrupter (GFCI).**
- B. Inspect cord before using. Do not use if cord is damaged.**
- C. Keep all connections dry and off the ground.**
- D. Do not touch plug with wet hands.**
- E. If replacement of the plug or cord is needed, use only identical replacement parts. Contact Customer Service for proper replacement parts.**



EXTENSION CORDS

Use only extension cords that are intended for outdoor use. These extension cords are identified by a marking "Acceptable for use with outdoor appliances; store indoors while not in use." Use only extension cords having an electrical rating not less than the rating of the product.

Do not use damaged extension cords. Examine extension cord before using and replace if damaged. Do not abuse extension cord and do not yank on any cord to disconnect. Keep cord away from heat and sharp edges. Always disconnect the extension cord from the receptacle before disconnecting the product from the extension cord.

When using an extension cord, observe the specifications below:

Cable Length	Wire Gauge
Up to 50 ft.	14 AWG
50 to 100 ft.	12 AWG



WARNING: To reduce the risk of electrocution, keep all connections dry and off the ground. Do not touch plug with wet hands.

3.4 BRANCHEMENT DE L'ALIMENTATION ÉLECTRIQUE

Le nettoyeur haute pression est équipé en usine d'un cordon d'alimentation dont la fiche est protégée par un disjoncteur de fuite à la terre. Ce cordon ne doit être branché qu'à une prise électrique installée conformément aux règlements de sécurité locaux.

NOTE: l'alimentation électrique doit être de 120V, 60 hz et d'un circuit d'un minimum de 15 A.

Si le circuit utilisé alimente déjà d'autres charges, il se peut qu'il soit nécessaire de débrancher ces autres charges afin d'obtenir les 15 A voulu de courant sans déclencher le disjoncteur.

DANGER

- A. PROTECTION DU SECTIONNEUR DE CIRCUIT EN CAS DE FUITE À LA TERRE - Conformément au code national de l'électricité (NFPA 70) et pour offrir une protection supplémentaire contre tout risque d'électrocution, le nettoyeur à haute pression ne devrait être branché qu'à une prise protégée par un sectionneur de circuit en cas de fuite à la terre.**
- B. Vérifiez le cordon avant de l'utiliser. Si le cordon est endommagé, ne l'utilisez pas.**
- C. Gardez toutes les connexions sèches et dégagées du sol.**
- D. Ne touchez pas la fiche avec les mains mouillées.**
- E. Le nettoyeur haute pression est équipé d'une fiche avec disjoncteur de fuite à la terre intégré. Si le cordon ou la fiche doit être remplacé, utiliser des pièces de rechange identiques seulement. Contracter le service Clients pour obtenir les pièces de rechange appropriées.**



RALLONGES

N'utilisez que des rallonges prévues pour un usage extérieur. Ces rallonges portent la mention "acceptable pour les appareils extérieurs; ranger à l'intérieur lorsqu'elles ne sont pas utilisées". N'utilisez que des rallonges comportant une puissance nominale supérieur au produit. N'utilisez aucune rallonge endommagée. Examinez la rallonge avant de l'utiliser et remplacez-la au besoin. Utilisez la rallonge avec soin et ne la tirez pas pour la débrancher. Gardez le cordon loin de sources de chaleur et de records acérés. Débranchez toujours la rallonge du réceptacle avant de débrancher l'appareil de la rallonge.

Lorsque vous utilisez une rallonge, respectez les spécifications qui suivent:

Longueur de câble	Calibre de fil
Jusqu'à 50 pieds	14 AWG
50 à 100 pieds	12 AWG



DANGER: pour réduire les risques d'électrocution, gardez les connexions sèches et dégagée du sol. Ne touchez pas à la fiche avec les mains mouillées.

4.0 OPERATING INSTRUCTIONS---INSTRUCTIONS DE FONCTIONNEMENT--- INSTRUCCIONES DE OPERACIÓN



WARNING: Risk of injection or injury. Do not direct discharge stream at persons.

4.1 START-UP PROCEDURE

1. Make sure water supply is connected and turned on.
2. Make sure the unit is plugged in.
3. Release gun safety if locked.
4. To allow air to escape from the hose, squeeze trigger on the gun until there is a steady stream of water coming from the nozzle.
5. Move power on/off switch on pressure washer to "ON" position.
6. Squeeze gun trigger and pressure washer will be activated.

NOTE: Each time the gun trigger is released, the unit will completely shut off. The unit will also not operate if the water supply from the garden hose is shut off. These are safety features built into the pressure washer to prevent damage to the pump.



WARNING: Always turn power on/off switch on the unit to the "OFF" position when the pressure washer is not in use.



CAUTION: To prevent damage to the wand/gun assembly when not in use, store in cavity provided in the pressure washer case.

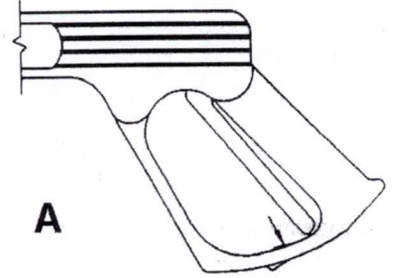

A

Safety lock "unlocked"
Dispositif de sécurité "deverrouillé"
Traba de seguridad "no trabada"

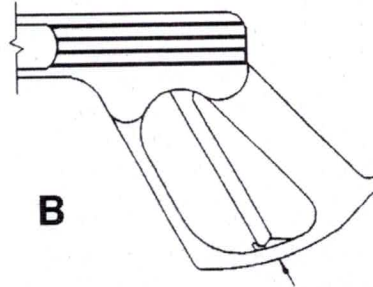

B

Safety lock "locked"
Dispositif de sécurité "verrouillé"
Traba de seguridad "trabado"

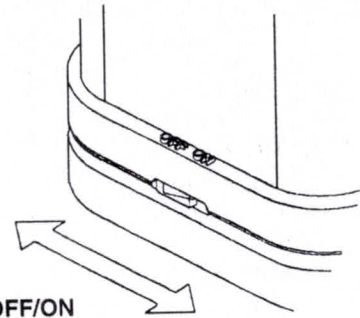

Power OFF/ON
Arrêt - Marche
Interruptor de
encendido y
apagado



4.2 ADJUSTABLE SPRAY NOZZLE

The adjustable spray nozzle can adjust spray from fan to pencil point. The spray is adjusted by turning the nozzle.



CAUTION

CAUTION: The pencil point spray adjustment is very aggressive. We recommend that for most cleaning applications, a twenty degree (20°) spray angle be used to avoid damage to the surface being sprayed.

NOTE: The pressure of the spray on the surface you are cleaning increases as you move the wand closer to the surface.



4.2 JET RÉGLABLE

La buse variable permet un jet allant d'une fine pointe à un éventail à l'un ou l'autre niveau de pression. Le réglage se fait en tournant la buse.



ATTENTION

ATTENTION: L'ajustement du jet en pointe de crayon est très violent. Nous recommandons pour la plupart des applications de nettoyage d'utiliser un angle de jet de vingt degrés (20°) pour éviter d'endommager la surface pulvérisée.

NOTE: La pression du jet sur la surface nettoyée augmente plus vous rapprochez la baguette de la surface.



4.2 BOQUILLA AJUSTABLE DE ROCÍO

La boquilla rociadora ajustable permite ajustar el rocío desde una forma de abanico hasta una forma de punta de lápiz tanto en las posiciones de alta como de baja presión. El rocío se ajusta girando la boquilla.



PRECAUCION

PRECAUCIÓN: El ajuste de forma de punta de lápiz es muy fuerte. Recomendamos que para la mayor'a de las aplicaciones de limpieza use un ángulo de roc'io de veinte grados (20°) para evitar da-os en la superficie rociada.

NOTA: la presión del roc'io sobre la superficie que está limpiando aumenta a medida que se acerca la varilla a la superficie.

To increase angle to a fan spray, turn counterclockwise.
Pour agrandir l'angle du jet, tourner la buse dans le sens inverse des aiguilles d'une montre.

Para aumentar el ángulo de rocío a un abanico, gire en sentido contrario a las manecillas del reloj.

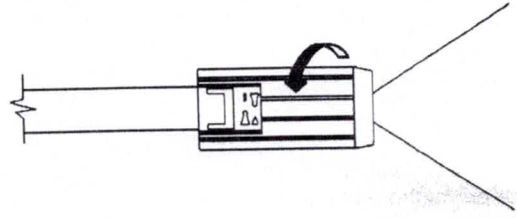

To decrease angle to pencil point spray, turn clockwise.

Pour réduire l'angle du jet, tourner la buse dans le sens des aiguilles d'une montre.

Para disminuir el ángulo de rocío a una punta de lápiz, gire en el sentido de las manecillas del reloj.





4.3 USE OF CHEMICAL

This pressure washer is intended for use only with the following Coleman Powermate chemicals.

ITEM	PART NO.
Soap	PA0650008
Wax	PA0650009
Degreaser	PA0650010
Deck Prep	PA0650034



CAUTION

CAUTION: The use of any other chemical may cause damage to the pressure washer or clog the injection system. Coleman Powermate assumes no responsibility for any damages caused by chemicals injected through this pressure washer.

NOTE: 1.) Vent tube must remain open.
2.) Adjustable strainer may prevent flow if set to the minimum position.

1. Visually inspect strainer at the end of the injection tube to verify that it is not clogged and turned off.
2. Set chemical injection flow rate accordingly.
3. Open a container of Coleman Powermate Pressure Washer Chemical and place next to the unit.
4. Insert the injection tube into the container all the way to the bottom.
5. Turn on chemical injection pump.

Turn counterclockwise to reduce chemical flow rate

Tourner dans le sens inverse des aiguilles d'une montre pour augmenter le débit

Gire en sentido contrario a las manecillas del reloj para aumentar el flujo del producto quimico.

Vent tube
Tube de prise d air
Tubo de ventilacion



Turn clockwise to increase chemical flow rate.

Tourner dans le sens des aiguilles d'une montre pour diminuer le débit.

Gire en el sentido de las manecillas del reloj para reducir el flujo del producto quimico.

OFF



Push in and turn clockwise.

Pousser et tourner dans le sens des aiguilles d'une montre.

Empuje y gire en el sentido de las manecillas del reloj.

ON



Push in and turn counterclockwise.

Pousser et tourner dans le sens inverse des aiguilles d'une montre.

Empuje y gire en sentido contrario a las manecillas del reloj.

4.4 CLEANING TECHNIQUES

When cleaning with the pressure washer, many cleaning tasks can be solved with water alone, but for most tasks it is advantageous to use a detergent also. A detergent ensures a quick soaking of the dirt allowing the high pressure water to penetrate and remove the dirt more effectively.

Coleman Powermate Pressure Washer Chemicals are specially formulated to be used with your pressure washer.

APPLICATION OF SOAP OR DEGREASER

1. Apply the solution to a DRY work surface. **NOTE: WETTING THE SURFACE FIRST IS NOT RECOMMENDED, AS IT DILUTES THE DETERGENT AND REDUCES ITS CLEANING ABILITY.** On a vertical surface, apply horizontally from side to side starting from the bottom to avoid streaking.
2. Allow chemical to remain on the surface for a short time before rinsing.



CAUTION

CAUTION: Damage may occur to painted surface if chemical is allowed to dry on the surface. Wash and rinse a small section at a time. Avoid working on hot surfaces or in direct sunlight.

3. Rinse with clean water under high pressure. On a vertical surface, first rinse from the bottom up, then rinse from the top down. Hold nozzle 6 to 8 inches from the work surface at a 45° angle using the flat spray as a peeling tool rather than a scrub brush.

NOTE: Insure that the chemical injection system is completely clean prior to switching from one chemical to another.

APPLICATION OF WAX

1. Immediately after cleaning, apply Coleman Powermate Pressure Washer Wax. Place injection tube in container of wax.
2. Apply the wax sparingly in an even layer. Apply to wet surfaces from the bottom up for even distribution and to avoid streaking.
3. Remove the suction tube from the wax bottle and rinse off the surplus wax.

NOTE: IF SURPLUS WAX IS NOT REMOVED, A HAZY FINISH MAY RESULT.

4. Wipe dry to reduce water spotting.

When you have completed use of the chemical injection system, remove tube from container, continue to run and flush clean water through the tube until it is thoroughly cleaned. After injection system is thoroughly cleaned, turn "OFF" the chemical injection pump.



CAUTION

CAUTION:

1. Failure to flush the injection system properly will cause the injection system to become clogged and inoperable.
2. Failure to turn injection pump off when not in use may cause damage to the pump.

4.4 TECHNIQUE DE NETTOYAGE

Lorsque vous nettoyez avec le nettoyeur à haute pression, on peut accomplir de nombreuses tâches de nettoyage en utilisant seulement de l'eau, mais pour la plupart des tâches il est préférable d'utiliser aussi un nettoyant ce qui assure un trempage rapide de la saleté et par conséquent permet à l'eau à haute pression de pénétrer et de retirer la saleté plus efficacement.

Les produits chimiques de nettoyeur à haute pression Coleman Powermate sont spécialement formulés pour votre nettoyeur à haute pression.

APPLICATION DE SAVON OU DE DÉGRAISSANT

1. Appliquez la solution à une surface de travail SÈCHE. **NOTE: IL N'EST PAS RECOMMANDÉ DE MOUILLER LA SURFACE D'ABORD PARCE QUE CELA DILUE LE DÉTERSIF ET RÉDUIT SA CAPACITÉ DE NETTOYAGE.** Sur une surface verticale, appliquez horizontalement d'un côté à l'autre en commençant au bas pour éviter des coulées.
2. Laissez le produit chimique sur la surface un peu avant de le rincer.



ATTENTION

ATTENTION: les surfaces peintes peuvent être endommagées si le produit chimique sèche sur la surface. Lavez et rincez une petite partie à la fois. Évitez de travailler avec des surfaces chaudes ou sous le soleil.

3. Rincez à l'eau propre sous une haute pression. Sur les surfaces verticales, rincez d'abord à partir du bas, puis rincez du haut vers le bas. Tenez l'ajutage de 6 à 8 pouces de la surface de travail à un angle de 45° en utilisant un jet plat comme un outil pour peler plutôt que comme une brosse pour frotter.

NOTE: Assurez-vous que le système d'injection chimique soit très propre avant de passer d'un produit chimique à un autre.

APPLICATION DE CIRE

1. Immédiatement après le nettoyage, appliquez la cire du nettoyeur à haute pression Coleman Powermate. Placez le type d'injection dans le contenant de cire.
2. Appliquez la cire en petite quantité en une couche uniforme. Appliquez aux surfaces mouillées du bas vers le haut uniformément pour éviter les coulées.
3. Retirez le tube de succion de la bouteille de cire et rincez le surplus de cire.

NOTE: SI L'EXCÉDENT DE CIRE N'EST PAS ENLEVÉ, ON PEUT AVOIR UN FINI BROUILLÉ.

4. Essuyez pour réduire les tâches d'eau.

Une fois l'application de produit terminée, enlever le tube du contenant et continuer à y faire circuler de l'eau jusqu'à ce qu'il soit parfaitement propre. Une fois la conduite parfaitement propre, arrêter la pompe d'injection (Position "OFF").

ATTENTION:

1. Si le système d'injection n'est pas vidangé correctement il deviendra encrassé et ne pourra plus être utilisé.
2. Si la pompe d'injection n'est pas mise hors service lorsqu'elle n'est pas utilisée, ceci peut endommager la pompe.



ATTENTION

4.4 TÉCNICAS DE LIMPIEZA

Cuando limpie el lavador de presión, muchas tareas de limpieza se pueden resolver usando agua solamente, pero para la mayoría de las tareas es de mayor ventaja usar también detergente. Un detergente asegura un remojo rápido de la suciedad permitiendo que el agua de alta presión penetre y la limpie más efectivamente.

Los productos químicos Coleman Powermate para el lavador de presión están formulados especialmente para usarse con su lavador de presión.

APLICACIÓN DE JABÓN Y DESGRASADOR

1. Aplique la solución a una superficie de trabajo SECA.

NOTA: NO SE RECOMIENDA HUMEDECER LA SUPERFICIE, YA QUE DILUYE EL DETERGENTE Y REDUCE LA HABILIDAD DE LIMPIEZA. Sobre una superficie vertical, aplique horizontalmente de lado a lado comenzando desde el inferior para evitar rayones.

2. Deje que los productos químicos permanezcan en la superficie por un corto tiempo antes de enjuagarlos.

PRECAUCIÓN: La superficie pintada se puede dañar si se deja secar el producto químico sobre la superficie. Lave y enjuague una sección pequeña a la vez. Evite trabajar en superficies calientes o directamente bajo la luz solar.



PRECAUCION

3. Enjuague con agua limpia bajo alta presión. En una superficie vertical, primero enjuague empezando por la parte inferior y continuando hacia arriba, luego enjuague desde arriba hacia abajo. Sostenga la boquilla de 6 a 8 pulgadas de la superficie a un ángulo de 45° usando el rocío plano como una herramienta para descortezar en lugar de un cepillo para restregar.

NOTA: Cerciórese de que el sistema de inyección de productos químicos esté completamente limpio antes de cambiar de un producto químico a otro.

APLICACIÓN DE CERA

1. Inmediatamente después de limpiar, aplique Cera Coleman Powermate para el lavador de presión. Coloque el tubo de inyección en el recipiente de la cera.
2. Aplique la cera en pequeñas cantidades formando una capa uniforme. Aplique a superficies húmedas empezando desde la parte inferior y continuando hacia arriba para obtener una distribución uniforme y evitar rayones.
3. Quite el tubo de succión del frasco de cera y enjuague la cera sobrante.

NOTA: SI NO SE QUITA LA CERA SOBRANTE, PUEDE QUEDAR UNA TERMINACIÓN OPACA.

4. Seque con un trapo para reducir manchas del agua.
Cuando haya terminado de usar el sistema de inyección de productos químicos, retire el tubo del envase y deje correr abundante agua limpia a través del tubo hasta que quede completamente limpio. Una vez que el sistema de inyección quede completamente limpio, coloque el interruptor de la bomba de inyección de productos químicos en la posición apagado "OFF".

PRECAUCIÓN:

1. El hecho de no purgar el sistema de inyección adecuadamente, provocará que el sistema de inyección se obstruya y quede inoperante.
2. El hecho de no apagar la bomba de inyección cuando no está en uso, puede causar daño a la bomba.



PRECAUCION

4.5 END OF OPERATION

- Stop the unit by moving the on/off switch to the off position.
- Disconnect electrical plug.
- Turn off water and depressurize unit by squeezing trigger on the gun.



WARNING

WARNING: Turn off water supply and squeeze trigger to depressurize the unit. Failure to do so could result in personal injury due to discharge of high pressure water.

- Disconnect the high pressure discharge hose and the water inlet hose.



4.5 FIN DE L'OPÉRATION

- Arrêtez l'appareil en mettant l'interrupteur marche/arrêt en position arrêt.
- Débranchez l'alimentation électrique.
- Arrêtez l'eau et dépressurisez l'appareil en appuyant sur la gachette du pistolet.



DANGER

DANGER: Arrêtez l'alimentation en eau et appuyez sur la gachette pour dépressuriser l'appareil. Si vous ne le faites pas ceci peut provoquer des blessures personnelles suite au déclenchement d'un jet haute pression.

- Débranchez le tuyau de décharge à haute pression et le tuyau d'eau.



4.5 FIN DE LA OPERACIÓN

- Detenga la unidad colocando el interruptor on/off en la posición "off" (apagado).
- Desconecte la clavija.
- Cierre el grifo de agua y quite la presión de la unidad apretando el gatillo de la pistola.



ADVERTENCIA

ADVERTENCIA: Cierre el grifo de agua y apriete el gatillo para quitar la presión de la unidad. Si no lo hace, podrá causar una lesión personal debido a la descarga del agua de alta presión.

- Desconecte la manguera de descarga de alta presión y la manguera de entrada de agua.

5.0 USER MAINTENANCE---ENTRETIEN DE L'UTILISATEUR--- MANTENIMIENTO DEL USUARIO



5.1 CONNECTIONS

Connections on pressure washer hoses, gun and spray wand should be cleaned regularly and lubricated with grease to prevent leakage and damage to the o-rings.

5.2 NOZZLE

Clogging of the nozzle causes the pump pressure to be too high and cleaning is immediately required.

1. Separate the wand from the gun.
2. Clear the nozzle with the nozzle cleaner.



WARNING

WARNING: The nozzle cleaner must only be used when the spray wand is disconnected from the gun or personal injury could result.

3. Flush the nozzle backwards with water.
4. Reconnect the wand to the gun.

Restart the pressure washer and depress the trigger on the spray gun. If the pressure is still too high, repeat above steps or refer to the Trouble Shooting Section of this manual.



5.1 RACCORDS

Les raccords des tuyaux, pistolet et baguette du nettoyeur à haute pression doivent être nettoyés régulièrement et lubrifiés avec de la graisse pour éviter les fuites et les dommages aux joints toriques.

5.2 AJUTAGE

Si l'ajutage est bloqué cela peut provoquer une pression trop forte de la pompe et il faut le nettoyer immédiatement.

1. Séparez la baguette du pistolet
2. Nettoyez l'ajutage avec le nettoyeur d'ajutage.



DANGER

DANGER: On ne doit utiliser le nettoyeur d'ajutage que lorsque la baguette est débranchée du pistolet sinon des blessures personnelles pourraient en résulter.

3. Vidangez l'ajutage en sens inverse avec de l'eau.
4. Remplacez la baguette au pistolet.

Remettez en marche le nettoyeur à haute pression et dégagez la gachette du pistolet vaporisateur. Si la pression continue à être trop élevée, renettoyer la buse tel qu'indiqué ou se reporter aux pages de dépannage à la fin de ce manuel.

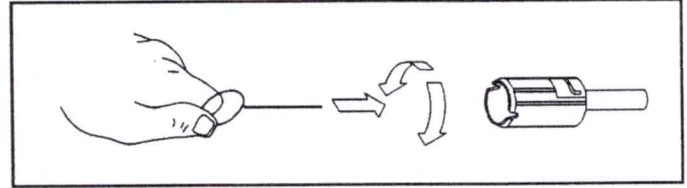

5.1 CONEXIONES

Las conexiones en las mangueras del lavador de presión, de la pistola y de la varilla de roc'o deberán limpiarse regularmente y lubricarse con grasa para evitar fugas y daños a los aros tóricos.

5.2 BOQUILLA

La obstrucción de la boquilla provoca que la presión de la bomba sea demasiado alta y es necesaria una limpieza inmediata.

1. Separe la varilla de la pistola.
2. Limpie la boquilla con el limpiador para la boquilla.



ADVERTENCIA

ADVERTENCIA: El limpiador para la boquilla sólo se debe usar cuando la varilla de roc'o se desconecta de la pistola, o podr'a resultar una lesión personal.

3. Purgue la boquilla en sentido regresivo con agua.
4. Reconecte la varilla a la pistola.

Arranque de nuevo el lavador de presión y oprima el gatillo de la pistola de roc'o. Si la presión todavía es demasiado alta, repita el procedimiento anterior o consulte la Sección de diagnóstico de averías de este manual.



5.3 LUBRICATION

The pressure washer is designed with a permanent lubrication system. Conventional oil check and oil changes are not necessary.

5.4 WATER SCREEN

The pressure washer is equipped with a water inlet screen to protect the pump. This screen is located inside of the garden hose adapter.



CAUTION: If the screen is not kept clean, the flow of water to the pressure washer will be restricted and the pump may be damaged.

Remove the screen and backflush to remove foreign matter. Replace immediately.



CAUTION: Do not damage the screen while removing or cleaning. Any foreign particles entering the pump may damage the pump.

5.5 COOLING SYSTEM

The air vents, located in and around the pressure washer, must be kept clean and free of any obstructions to ensure proper air cooling of the motor during operation.



WARNING: Prevent water from penetrating the vents of the pressure washer to minimize the risk of damage to the machine and to reduce the risk of shock to the operator.



5.3 LUBRIFICATION

Le nettoyeur à haute pression est conçu avec un système permanent de lubrification. Il n'est pas nécessaire d'effectuer les vérifications d'huile et les changements d'huile conventionnels.

5.4 GRILLE D'EAU

Le nettoyeur à haute pression est doté d'une grille d'entrée d'eau afin de protéger la pompe. Celui-ci se trouve à l'intérieur du raccord pour boyau d'arrosage.



ATTENTION: Si la grille n'est pas maintenue propre, le jet d'eau au nettoyeur à haute pression sera diminué et la pompe peut être endommagée.

Enlever le filtre extérieur et le rincer en faisant couler un jet d'eau en sens inverse de l'écoulement normal pour enlever les impuretés. Le remettre en place immédiatement.



ATTENTION: N'endommagez pas la grille en la retirant ou la nettoyant. Toute particule étrangère entrant dans la pompe peut l'endommager.

5.5 SYSTÈME DE REFROIDISSEMENT

Les événements situés dans le nettoyeur à haute pression et autour de lui doivent rester propres et sans obstruction pour que le système de refroidissement du moteur fonctionne correctement.



DANGER: Empêchez l'eau de pénétrer dans les événements du nettoyeur à haute pression afin de minimiser le risque de dommage à l'appareil et réduire le risque d'électrocution de l'opérateur.



5.3 LUBRICACIÓN

El lavador de presión está diseñado con un sistema de lubricación permanente. No es necesaria la inspección de aceite convencional ni los cambios de aceite.

5.4 FILTRO DE AGUA

El lavador de presión está equipado con un filtro de entrada de agua para proteger la bomba. Esta rejilla está ubicada dentro del adaptador para la manguera de jardín.



PRECAUCIÓN: Si el filtro no se mantiene limpio, el flujo de agua hacia el lavador de presión será restringido y se puede dañar la bomba.

Retire la rejilla y lave al revés para eliminar las partículas extrañas. Vuelva a instalar inmediatamente.



PRECAUCIÓN: No dañe el filtro mientras lo quita o lo limpia. Cualquier partícula extraña que penetre a la bomba la puede dañar.

5.5 REFRIGERACIÓN DEL SISTEMA

Las ventilas de aire, situadas dentro y alrededor del lavador de presión, se deben mantener limpias de cualquier obstrucción para asegurar un adecuado enfriamiento de aire del motor durante la operación.



ADVERTENCIA: Evite que el agua penetre a las ventilas del lavador de presión para minimizar el riesgo de dañar la máquina y para reducir el riesgo de sacudidas eléctricas al operador.

6.0 SERVICING A DOUBLE-INSULATED APPLIANCE--- ENTRETIEN D'UN APPAREIL À DOUBLE-ISOLATION--- REPARACIÓN DE UN APARATO CON AISLANTE DOBLE



6.0 SERVICING A DOUBLE-INSULATED APPLIANCE

In a double-insulated product, two systems of insulation are provided instead of grounding. No grounding means is provided on a double-insulated product, nor should a means for grounding be added to the pressure washer. Servicing a double-insulated product requires extreme care and knowledge of the system, and should be done only by qualified service personnel. Replacement parts for a double-insulated product must be identical to the parts they replace. A double-insulated product is marked with the words "DOUBLE-INSULATION" or "DOUBLE-INSULATED." The following symbol may also be marked on the product.



6.0 ENTRETIEN D'UN APPAREIL À DOUBLE-ISOLATION

Avec un produit à double isolation, on trouve deux systèmes d'isolation au lieu d'une mise à la terre. Ce produit ne comporte aucun dispositif de mise à la terre et l'on ne devrait en ajouter aucun. L'entretien d'un produit à isolation double exige beaucoup de précaution et une connaissance du système et ne devrait être fait que par une personne qualifiée. Les pièces de rechange d'un produit à double-isolation doivent être identiques aux pièces qu'elles remplacent. Un produit à double-isolation porte la mention "DOUBLE-ISULATED". Le symbole suivant peut aussi se trouver sur le produit.

M3

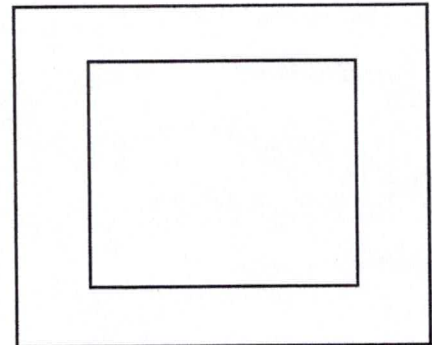

6.0 REPARACIÓN DE UN APARATO CON AISLANTE DOBLE

En un producto con aislante doble, se proveen dos sistemas de aislante en lugar de tierra. No se proveen l'neas de tierra en un producto con aislante doble, ni se deberán agregar l'neas de tierra al lavador de presión. La reparación de un producto con aislante doble requiere de extremo cuidado y conocimiento del sistema, y sólo deberá realizarse por personal de servicio calificado. El reemplazo de las piezas de un producto con aislante doble debe ser de piezas idénticas a las de reposición. Un producto con aislante doble tiene una indicación "AISLANTE DOBLE" o "DOBLE AISLAMIENTO". El siguiente s'mbolo también puede indicarse en el producto.

7.0 MOVING & STORAGE---INSTRUCTIONS DE RANGEMENT ET DE DÉPLACEMENT--- INSTRUCCIONES DE MANEJO Y ALMACENAMIENTO



MOVING AND STORAGE INSTRUCTIONS



CAUTION

CAUTION: Always store your pressure washer in a location where the temperature will not fall below 32° F. The pump in this machine is susceptible to permanent damage if frozen. **FREEZE DAMAGE IS NOT COVERED BY THE WARRANTY.**

If you must store your pressure washer in a location where the temperature is below 32° F, you can minimize the chance of damage to your machine by utilizing the following procedure:

1. Turn knob on the chemical injection strainer to maximum injection position.
2. Insert strainer into a jug of undiluted antifreeze.
3. Reduce the water inlet flow rate at the garden hose spicket to a level which will still allow the flow switch to activate.
4. Engage the chemical injection pump.
5. Run the pressure washer for a short period of time to allow the antifreeze to coat the internal pressure washer components.



INSTRUCTIONS DE RANGEMENT ET DE DÉPLACEMENT



ATTENTION

ATTENTION: Rangez toujours votre nettoyeur à haute pression dans un endroit où la température ne tombera pas sous 0 °C. La pompe de cet appareil pourrait être endommagée de manière permanente si elle gèle. **LES DOMMAGES CAUSÉS PAR LE GEL NE SONT PAS COUVERTS PAR CETTE GARANTIE.**

Si vous devez ranger votre nettoyeur à haute pression dans un endroit où la température est sous 0°, vous pouvez réduire les risques de dommages en utilisant la démarche suivante:

1. Tourner le bouton de la crépine d'injection sur la position maximum.
2. Mettre la crépine dans un bidon d'antigel non dilué.
3. Réduire le débit d'eau au robinet alimentant le boyau d'arrosage jusqu'à ce qu'il soit tout juste suffisant pour assurer le déclenchement du fluxostat.
4. Mettre la pompe d'injection en marche.
5. Faire fonctionner le nettoyeur pendant quelques instants pour distribuer uniformément l'antigel sur les éléments internes de l'appareil.



INSTRUCCIONES DE MANEJO Y ALMACENAMIENTO



PRECAUCION

PRECAUCIÓN: Siempre guarde su lavador de presión en un sitio donde la temperatura no baje a menos de 32°F. La bomba en la máquina es susceptible a daños permanentes si se congela. **LA GARANTÍA NO CUBRE DAÑOS POR CONGELACIÓN.**

Si debe guardar el lavador de presión en un sitio donde la temperatura baje a menos de 32°F, puede minimizar el riesgo de daño a su máquina siguiendo este procedimiento:

1. Gire la perilla del filtro de inyección de productos químicos a la posición de máxima inyección.
2. Introduzca el filtro dentro de un recipiente de anticongelante sin diluir.
3. Reduzca el flujo de entrada del agua en la llave de la manguera hasta el nivel más bajo que active el interruptor de flujo.
4. Active la bomba de inyección de productos químicos.
5. Haga funcionar la lavadora a presión un momento para que el anticongelante cubra los componentes de la lavadora.

8.0 TROUBLESHOOTING



PROBLEM	POSSIBLE CAUSE	CORRECTION
Motor will not start or stops while operating.	Circuit breaker tripped or fuse blown in circuit fuse box.	Disconnect all other loads on the same circuit and reset circuit breaker or replace fuse.
	Loose or disconnected plug.	Reconnect plug.
	GFCI on power supply receptacle tripped or not reset.	Turn off unit. Press GFCI reset button on the receptacle.
	Tripped pressure washer thermal switch,	Allow to cool and restart unit.
	Water supply interrupted.	Check garden hose.
Circuit breaker trips or fuse blown in fuse box.	Circuit overload.	Check that the circuit is rated 15 amps or greater. Disconnect all loads on the circuit.
	Extension cord too long or wire size too small.	Use proper extension cord as recommended in Operator's Manual.
	Nozzle partially blocked.	Clean nozzle as instructed in Section 5.2.
GFCI in power supply receptacle trips repeatedly.	Internal short.	Call Coleman Powermate Customer Service Department.
Water or oil leaking from bottom of pump.	A small amount of leakage is normal.	If excessive leaking occurs call Coleman Powermate Customer Service Department.
	Pressure relief valve opened.	A. Unit must be unplugged to allow the pressure relief to reset.
		B. Clean nozzle as instructed in Section 5.2. If this does not correct problem call Coleman Powermate Customer Service Department.
Trigger will not move.	Gun safety lock engaged.	Release safety lock.
Unit will not stop when trigger is released.	Flow switch not operating properly.	Call Coleman Powermate Customer Service Department.

PROBLEM	POSSIBLE CAUSE	CORRECTION
Motor running but pump not building maximum pressure or has irregular pressure.	Unit has been stored in freezing temperatures.	Thaw out unit completely including hose, gun and wand.
	Water inlet screen clogged.	Clean screen. See Section 5.4.
	Kink in garden hose.	Straighten hose.
	Wand nozzle worn out.	Call Coleman Powermate Customer Service Department.
	Air in pump.	Let pressure washer run with gun trigger open until steady stream of water is released.
	Suction or discharge valves clogged or worn out.	Call Coleman Powermate Customer Service Department.
	By-pass valve not operating effectively.	Call Coleman Powermate Customer Service Department.
No intake of chemicals.	Tube cracked or split.	Replace tubing.
	Chemical pump not engaged.	See Section 4.3.
	Injection tube strainer clogged.	Clean strainer.
	Dried chemicals in injector.	Dissolve by running warm water through the injection tube.

9.0 TECHNICAL DATA-----CARACTÉRISTIQUES TECHNIQUES-----INFORMACION TECNICA



TECHNICAL DATA

Model Clean Machine 1310
 Part Number PW0751310/PW0751314
 Pump Pressure 1300 p.s.i.
 Electrical Requirement 120 V., 15 Amps, 60 Hz.
 Electric Cord 35 ft.
 High Pressure Hose 25 ft.
 Flow Rate at 1200 p.s.i. 1.7 g.p.m.
 Minimum Fuse 15 amp
 Pressure of Inlet Water 20 - 100 p.s.i.
 Injection Rate Variable
 Inlet Water Cold Tap Water
 Nozzle Spray Angle 0 - 60°



INFORMACION TECNICA

Modelo Clean Machine 1310
 Número de pieza EW0751310/EW0751314
 Presión de la bomba 1300 psi
 Requisitos eléctricos 120 V, 15 amp, 60 Hz
 Cordón eléctrico 35 pies
 Manguera de alta presión 25 pies
 Velocidad de flujo a 1000 psi 1,70 gpm
 Capacidad mínima de fusible 15 amperios
 Presión del agua de entrada 20 a 100 psi
 Velocidad de inyección Variable
 Agua de entrada Agua fría del grifo
 Angulo de rocío de la boquilla 0 a 60°





CARACTÉRISTIQUES TECHNIQUES

Modèle Clean Machine 1310
 Référence PC0751310/PC0751314
 Pression produite 1300 p.s.i.
 Alimentation électrique 120 V, 15 A, 60 Hz
 Cordon électrique 35 pi
 Boyau à haute pression 25 pi
 Débit à 6900 kPa (1200 p.s.i. 1,7 gallon/mn
 Fusible minimum 15A
 Pression de l'alimentation en eau . 20 à 100 p.s.i.
 Taux d'injection Variable
 Alimentation en eau Eau froide du robinet
 Largeur du jet Angle de 0 à 60°

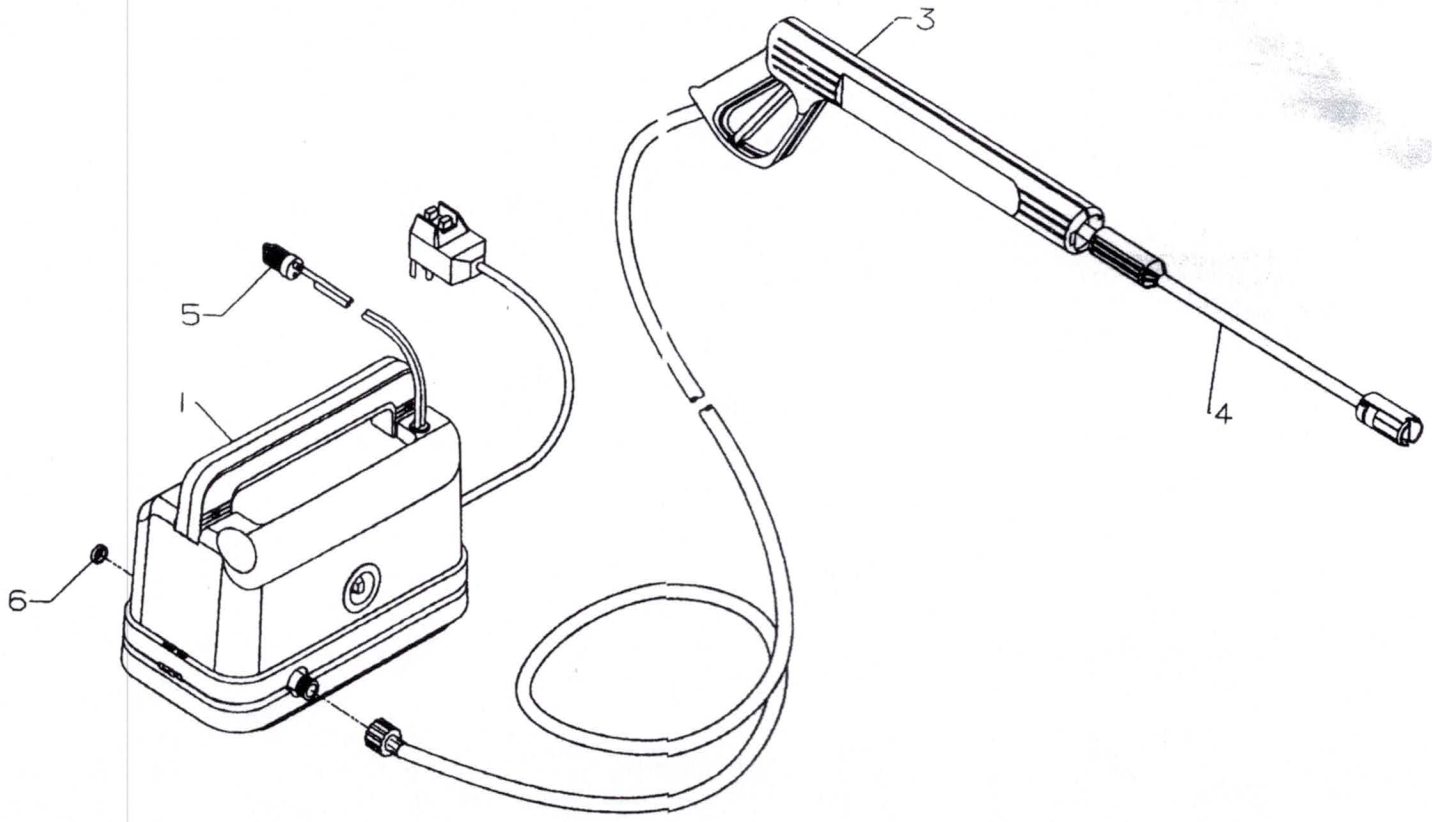
10.0 PARTS LIST-----PIÈCES DÉTACHÉES-----LISTA DE PIEZAS



Item/ Art/ Art	Part No. Numéro Pieza	 Description	 Description	 Descripción
1	0051149	Handle assembly	Poignée	Conjunto de la manija
3	0051218	Gun assembly	Poignée-pistolet	Conjunto de la manija de la pistola
4	0051177	Wand assembly	Lance	Conjunto del bastón
5	0051208	Inlet strainer	Crépine	Filtro de entrada
6	0000427	Filter Washer	Rondelle-filtre	Arandela del filtro