

# CRAFTSMAN® Quick Setup Guide

## 2550 MAX PSI\* Pressure Washer

### Have Questions?

Do not return to store. We can help.  
Call Customer Service Toll-Free 1-800-222-3136  
or visit our Craftsman website, [www.sears.ca](http://www.sears.ca)

**▲ WARNING** Failure to read and follow the operator's manual and all operating instructions could result in death, serious injury, and/or property damage.

**▲ WARNING** Fuel and its vapors are extremely flammable and explosive which could cause burns, fire or explosion resulting in death, serious injury and/or property damage. Turn pressure washer engine OFF and let it cool at least 2 minutes before removing fuel cap. Let spilled fuel evaporate before starting engine. Always allow space for fuel expansion.

**▲ WARNING** Starter cord kickback (rapid retraction) will pull hand and arm toward engine faster than you can let go which could cause broken bones, fractures, bruises, or sprains resulting in serious injury. NEVER pull starter cord without first relieving spray gun pressure. Pull starter cord slowly until resistance is felt, then pull rapidly. Firmly grasp spray gun with both hands when using high pressure spray to avoid injury when spray gun kicks back.

**▲ WARNING** Running engine gives off carbon monoxide, an odorless, colorless, poison gas. Breathing carbon monoxide could result in death, serious injury, nausea or fainting. Operate this product ONLY outdoors. DO NOT operate this product inside any building or enclosure, even if windows and doors are open.

**▲ WARNING** High water pressure could cut through skin resulting in serious injury. Spray gun traps high water pressure, even when engine is stopped and water is disconnected. NEVER aim spray gun at people, animals, or plants. ALWAYS point spray gun in safe direction, press red button and squeeze spray gun trigger to release high pressure, every time you stop engine.

**▲ WARNING** Risk of eye injury. Spray can splash back or propel objects. Always wear safety goggles when using this equipment or in vicinity of where equipment is in use. Before starting the pressure washer, be sure you are wearing adequate safety goggles. NEVER substitute safety glasses for safety goggles.

**Items Included:** Operator's Manual (not shown)

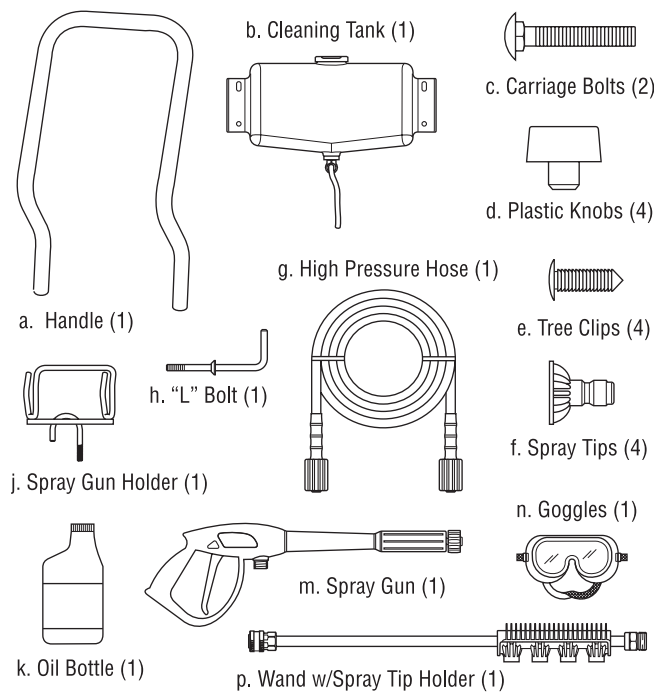
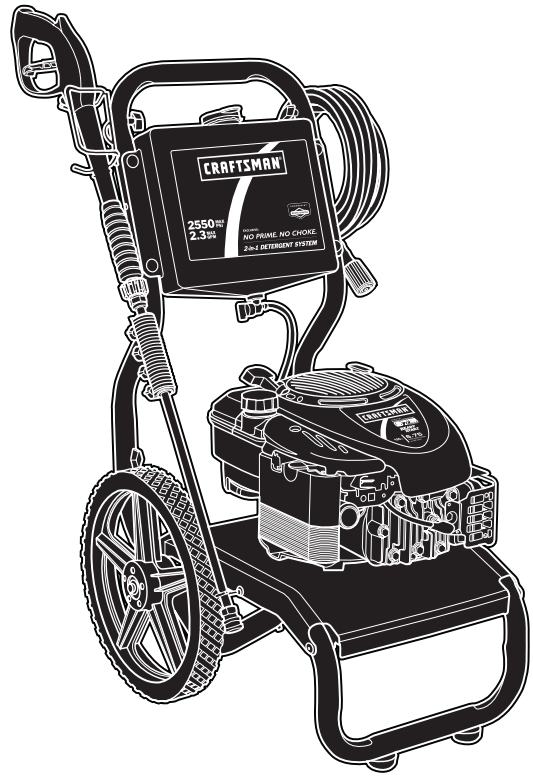

### You will need:

- Utility knife
- Unleaded fuel
- Garden hose, 50 feet (15m) or less

### Unpack pressure washer

1. Remove everything from carton except pressure washer.
2. Open carton completely by cutting each corner from top to bottom.
3. Ensure you have all included items prior to assembly. If items are damaged or missing, call 1-800-222-3136.

### Attach Handle and Cleaning Tank

1. Place handle (a) onto handle supports connected to main unit. Make sure holes in handle align with holes on handle supports. ①
- NOTICE** It may be necessary to move the handle supports from side to side in order to align the handle so it will slide over the handle supports.
2. Insert carriage bolts (c) through holes from back of unit and attach plastic knob (d) from front of unit. Tighten by hand. ②
3. Place cleaning tank (b) over holes on handle (viewing from front of unit). Push the tree clips (e) into the holes until they sit flat against the cleaning tank. ③
4. Insert "L" bolt (h) through hole just above cleaning tank on right side of handle (viewing from front of unit). Hold bolt in place and attach plastic knob (d) from inside of unit. Tighten by hand. ④
5. Insert spray gun holder wireform (j) through hole just above cleaning tank on left side of handle (viewing from front of unit). Hold wireform in place and attach a plastic knob (d) from inside of unit. Tighten by hand. ⑤

### Attach detergent siphon hose to pump

1. Attach detergent siphon hose (A) to barbed hose fitting (B) on pump. ⑥

### Add engine oil and fuel

**NOTICE** You MUST properly fill engine with oil before attempting to start pressure washer.

**NOTICE** DO NOT use E85 fuel.

**NOTICE** DO NOT mix oil with fuel.

1. Move pressure washer outdoors to a flat, level surface.
2. Remove oil fill cap (C). Slowly pour supplied oil (k) into oil fill, frequently checking oil level. ⑦
3. Replace and fully tighten oil fill cap.
4. Remove fuel cap (D). Add clean, fresh, UNLEADED fuel. Allow space in fuel tank for fuel expansion. ⑦
5. Replace fuel cap. Let any spilled fuel evaporate before starting engine.

### Move pressure washer to safe operating location

**▲ WARNING** Running engine gives off carbon monoxide, an odorless, colorless, poison gas. Breathing carbon monoxide could result in death, serious injury, nausea or fainting. Operate this product ONLY outdoors. DO NOT operate this product inside any building or enclosure, even if windows and doors are open.

1. Move pressure washer outdoors to a flat, level surface. Running engines give off carbon monoxide. ⑧
2. Keep at least 5 ft. (1.5m) clearance on all sides of pressure washer including overhead to reduce the risk of exhaust heat or exhaust gases igniting nearby combustible material.

### Connect spray gun

1. Attach high pressure hose (g) to spray gun (m). ⑨
2. Remove and discard 2 shipping caps from high pressure outlet and garden hose inlet connections.
3. Uncoil high pressure hose (g) and attach to high pressure outlet (E) on pump. Tighten by hand. ⑩

### Connect water supply

**NOTICE** If inlet screen is damaged or missing, DO NOT use pressure washer, call 1-800-222-3136.

1. Inspect garden hose inlet screen (F) for damage. ⑪
2. Clean screen if necessary. Refer to operator's manual for instructions.
3. Run cold water through garden hose for 30 seconds to clean out any debris. Garden hose length must not exceed 50 feet (15m). Turn off water supply and attach garden hose (G) to water inlet. Tighten by hand. ⑪

### Start pressure washer

**NOTICE** You MUST connect and turn on water supply fully before starting engine.

**▲ WARNING** Risk of eye injury. Spray can splash back or propel objects. Always wear safety goggles when using this equipment or in vicinity of where equipment is in use. Before starting the pressure washer, be sure you are wearing adequate safety goggles. NEVER substitute safety glasses for safety goggles.

1. Put on safety goggles (n).
2. Turn ON water, point gun in a safe direction and squeeze trigger to purge pump system of air and impurities.
3. Place colored quick connect spray tips (f) in slots on holder that's attached to wand w/spray tip holder (p). ⑫
4. Attach wand w/spray tip holder (p) to spray gun (m). Tighten by hand. ⑬
5. Choose spray tip (f) you want to use, pull back on collar of wand w/spray tip holder (p), insert spray tip and release collar. Tug on spray tip to make sure it is securely in place. ⑭
6. Engage trigger lock (H) on spray gun trigger. ⑮
7. Move throttle lever to "Fast" position (J), shown as a rabbit. ⑯

**NOTICE** This unit is equipped with a ReadyStart™ engine. A ReadyStart™ engine means there is no priming or choking required.

**▲ WARNING** Starter cord kickback (rapid retraction) will pull hand and arm toward engine faster than you can let go which could cause broken bones, fractures, bruises, or sprains resulting in serious injury. NEVER pull starter cord without first relieving spray gun pressure. Pull starter cord slowly until resistance is felt, then pull rapidly. Firmly grasp spray gun with both hands when using high pressure spray to avoid injury when spray gun kicks back.

8. When starting engine, position yourself as recommended and grasp starter grip handle and pull slowly until you feel some resistance. Then pull rapidly to start engine to avoid kickback. After each starting attempt, where engine fails to run, always point gun in safe direction, press red button and squeeze spray gun trigger to release high pressure. ⑰
9. Point gun toward surface to be cleaned. Push trigger lock and pull trigger to begin spraying.

### Stop pressure washer

1. Let engine idle for 2 minutes.
2. Move throttle control lever (J) on engine to SLOW (🐢) position, then STOP (🛑) position. ⑰
3. Turn off water supply.
4. Point spray gun in safe direction, squeeze spray gun trigger to relieve retained high water pressure.

**▲ WARNING** Contact with muffler area could cause burns resulting in serious injury. DO NOT touch hot parts and AVOID hot exhaust gases.

5. Disconnect garden hose from pump.
6. Disconnect high pressure hose from pump and gun for storage. For long term storage instructions, see operator's manual.
7. Remove safety goggles.

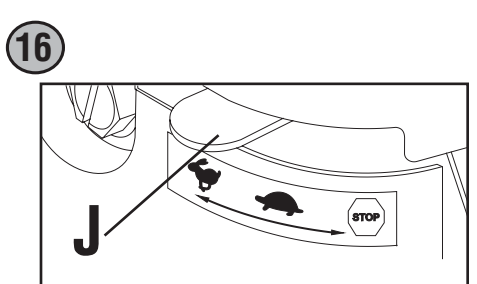
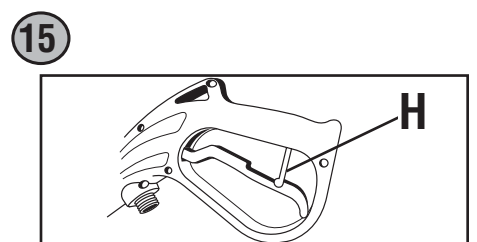
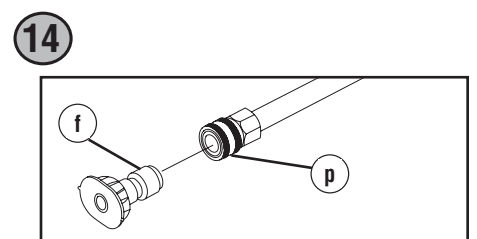
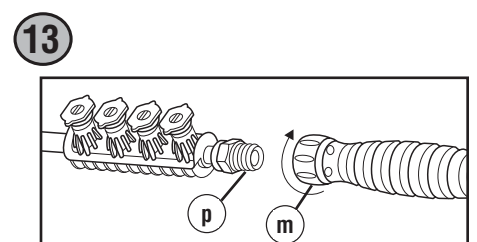
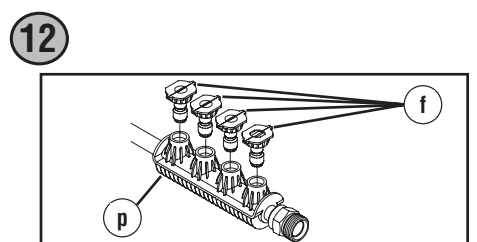
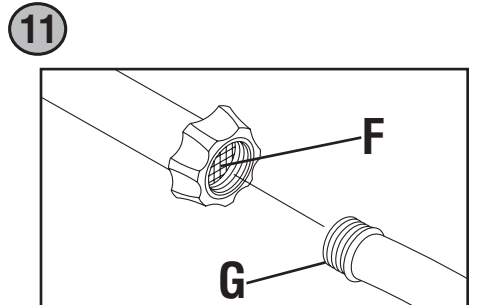
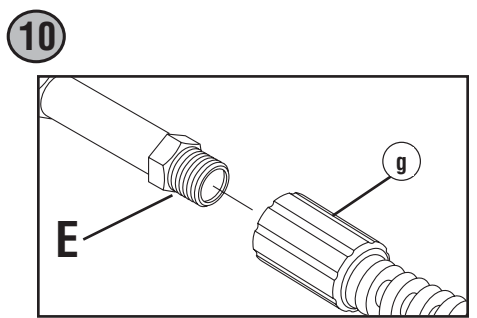
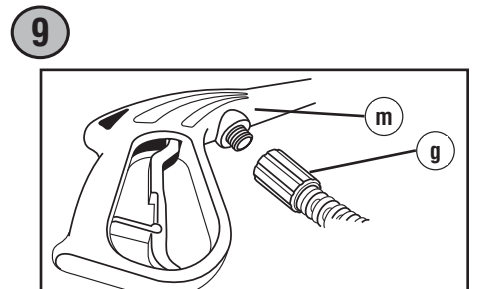
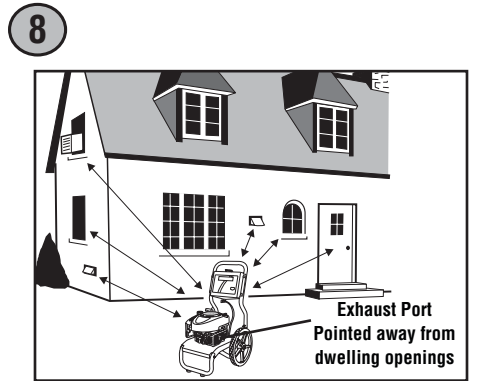
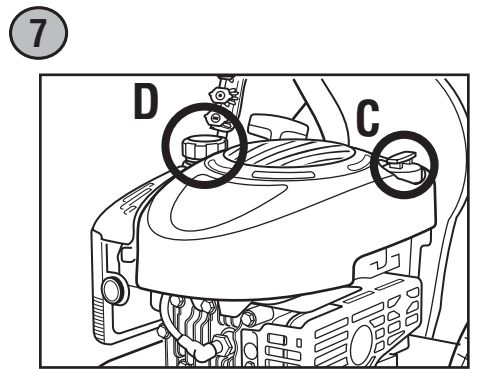

# CRAFTSMAN® Guide de démarrage rapide

## Nettoyeur à haute pression de 2550 lb/PO2\*

### Avez-vous des questions?

Ne retournez pas au magasin. Nous pouvons vous aider.  
Téléphonez sans frais au Service à la clientèle au 1 800-222-3136 ou visitez notre site Web à [www.sears.ca](http://www.sears.ca)

**ADVERTENCIA** L'omission de lire et de suivre le manuel de l'utilisateur et toutes les directives d'utilisation peut entraîner la mort, des blessures graves et des dommages matériels.

**ADVERTENCIA** L'essence et ses vapeurs sont extrêmement inflammables et explosives qui pourraient causer des brûlures, un incendie ou une explosion risquant d'entraîner la mort, des blessures graves et/ou des dommages matériels. ÉTEIGNEZ le moteur de la nettoyeur à haute pression et laissez-le refroidir pendant au moins 2 minutes avant de retirer le bouchon à essence. Laissez l'essence déversée s'évaporer avant de démarrer le moteur. Laissez de l'espace pour l'expansion de l'essence.

**ADVERTENCIA** Un effet de recul (réaction rapide) de la corde du démarreur tirera votre main et votre bras vers le moteur plus rapidement que vous ne pouvez relâcher la corde; ce qui pourrait causer des fractures, des ecchymoses ou des entorses risquant d'entraîner des blessures graves. NE tirez JAMAIS sur la corde du démarreur sans avoir d'abord libéré la pression du pistolet de pulvérisation. Tirez lentement sur la corde du démarreur jusqu'à ce que vous sentiez une résistance, puis tirez rapidement. Lorsque vous utilisez une vaporisation à haute pression, saisissez fermement le pistolet de vaporisation avec les deux mains afin d'éviter les risques de blessures entraînés par les effets de recul.

**ADVERTENCIA** Le moteur, lorsqu'il fonctionne, produit du monoxyde de carbone, un gaz toxique inodore et incolore. L'inhalation du monoxyde de carbone peut entraîner la mort, des blessures graves, des nausées et l'évanouissement. Faites fonctionner cet appareil UNIQUEMENT à l'extérieur. NE faites PAS fonctionner ce produit à l'intérieur d'un bâtiment ou dans un lieu clos, même si les fenêtres et les portes sont ouvertes.

**ADVERTENCIA** Pression d'eau élevée peut couper la peau et conduire à des blessures graves. Le pistolet de pulvérisation retient une pression d'eau élevée, même lorsque le moteur est éteint et que l'eau est déconnectée. N'visez JAMAIS des personnes, des animaux ou des plantes avec le pistolet pulvérisateur. À chaque fois que vous arrêtez le moteur, dirigez TOUJOURS le pistolet vers un endroit sécuritaire et appuyez sur le bouton rouge et sur la détente du pistolet de pulvérisation pour libérer la haute pression.

**ADVERTENCIA** Risque de blessure aux yeux. Le jet peut rejaillir sur vous ou propulser des objets à aération indirecte. Portez toujours des lunettes de sécurité lorsque vous utilisez cet appareil ou que vous vous trouvez à proximité d'un appareil en marche. Avant de démarrer le nettoyeur à pression, assurez-vous de porter des lunettes de sécurité appropriées. Utilisez TOUJOURS des lunettes de sécurité appropriées.

### Articles fournis: Manuel de l'utilisateur (Non montré)

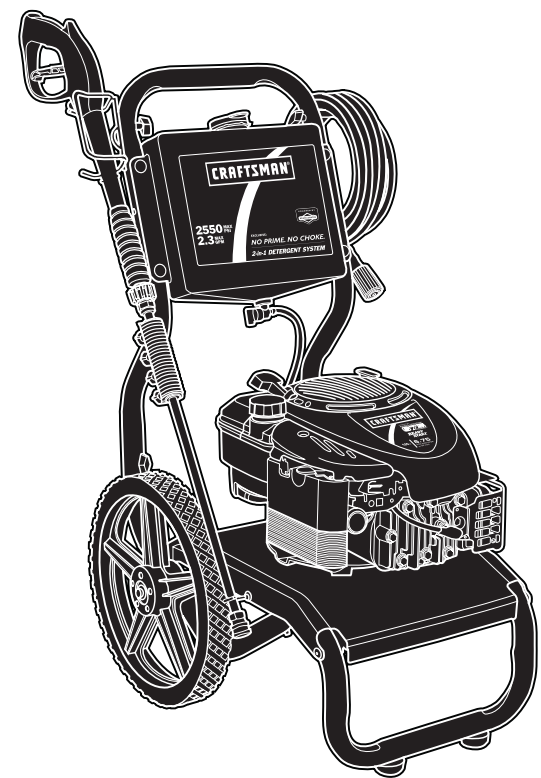
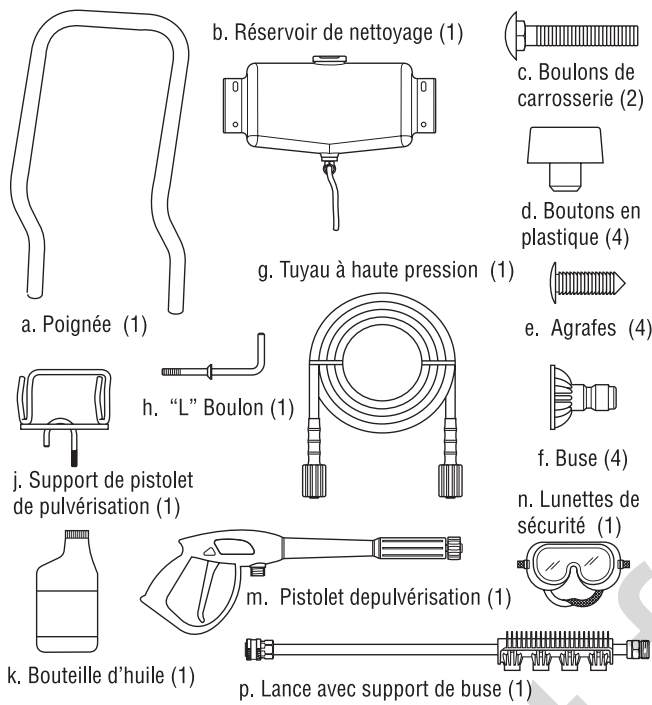

### Articles Requis :

- Couteau tout usage
- De l'essence sans plomb
- Tuyau d'arrosage, 15m (50 pieds) ou moins

### Déballage du nettoyeur à haute pression

1. Enlevez tous les composants de la boîte d'expédition à l'exception du nettoyeur à haute pression.
2. Ouvrez la boîte d'expédition en coupant tous les coins du haut vers le bas.
3. Vérifiez que tous les articles fournis sont présents avant de débuter le montage. Si des articles sont manquants ou endommagés, ne retournez pas au magasin, appelez au 1-800-222-3136.

### Fixez la poignée et le réservoir de nettoyage

1. Placez la poignée (a) sur le support de la poignée relié à l'unité principale. Assurez-vous que les trous de la poignée sont alignés avec ceux du support. ①
- AVIS** Vous devrez peut-être déplacer latéralement les supports de la poignée afin d'aligner la poignée de façon à ce qu'elle se glisse sur les supports de la poignée.
2. Insérez les boulons de carrosserie (c) dans les trous à l'arrière de l'unité, puis fixez un bouton en plastique (d) à partir de l'avant de l'unité. Serrez à la main. ②
3. Placez le réservoir de nettoyage (b) au-dessus des trous de la poignée (en regardant à partir de l'avant de l'appareil). Poussez les agrafes (e) dans les trous jusqu'à ce qu'elles reposent sur le réservoir de nettoyage. ③
4. Insérez "L" boulon (h) par le trou situé directement en dessous du réservoir de nettoyage, du côté droit de la poignée (en regardant de l'avant de l'appareil). Maintenez le "L" boulon et fixez un bouton en plastique (d) depuis l'intérieur de l'unité. Serrez à la main. ④
5. Insérez le moule en broche du support de pistolet de pulvérisation (j) par le trou situé du côté gauche de la poignée (en regardant de l'avant de l'appareil). Maintenez le moule en broche et fixez un bouton en plastique (d) à partir de l'intérieur de l'unité. Serrez à la main. ⑤

### Fixez le tube de siphonnement du détergent à la pompe

1. Branchez le tube de siphonnement du détergent (A) aux raccords du boyau à barbelure (B) sur la pompe. ⑥

### Ajout de l'huile à moteur et de l'essence

**AVIS** Vous DEVEZ remplir adéquatement le moteur avec de l'huile, avant d'essayer de faire démarrer le nettoyeur à haute pression.

**AVIS** N'utilisez PAS de l'essence E85.

**AVIS** NE mélangez PAS l'huile à l'essence.

1. Déplacez le nettoyeur à haute pression à l'extérieur vers une surface plane.
2. Retirez le couvercle de l'orifice de remplissage d'huile (C). Versez bouteille d'huile (k) lentement dans l'orifice de remplissage en vérifiant fréquemment le niveau d'huile. ⑦
3. Remplacez le bouchon de remplissage d'huile et serrez-le solidement.
4. Enlevez le bouchon du réservoir d'essence (D). Ajoutez de l'essence SANS PLOMB fraîche et propre. Laissez de l'espace dans le réservoir d'essence pour l'expansion de l'essence. ⑦
5. Remplacez le bouchon à essence. Laissez l'essence déversée s'évaporer avant de démarrer le moteur.

### Déplacement du nettoyeur à haute pression vers un emplacement sécuritaire

**ADVERTENCIA** Le moteur, lorsqu'il fonctionne, produit du monoxyde de carbone, un gaz toxique inodore et incolore. L'inhalation du monoxyde de carbone peut entraîner la mort, des blessures graves, des nausées et l'évanouissement. Faites fonctionner cet appareil UNIQUEMENT à l'extérieur. NE faites PAS fonctionner ce produit à l'intérieur d'un bâtiment ou dans un lieu clos, même si les fenêtres et les portes sont ouvertes.

1. Déplacez le nettoyeur à haute pression à l'extérieur vers une surface plane. Les moteurs en marche dégagent du monoxyde de carbone. ⑧
2. Afin de réduire le risque d'allumage de la chaux et des gaz d'échappement aux environs de matériau combustible, laissez un dégagement d'au moins 1.5m (5 pi) tout autour du nettoyeur à haute pression, y compris au-dessus.

### Branchement du pistolet de pulvérisation

1. Fixez le tuyau à haute pression (g) au pistolet de pulvérisation (m). ⑨
2. Enlevez et jetez les 2 bouchons d'expédition des raccords de la sortie haute pression et du tuyau d'arrosage.
3. Déroulez le tuyau à haute pression (g) et connectez-le à la sortie de haute pression (E) sur la pompe. Serrez à la main. ⑩

### Raccordement de l'alimentation en eau

**AVIS** Si la crépine d'entrée d'eau est endommagée ou manquante, N'utilisez PAS le nettoyeur à haute pression, appelez au 1-800-222-3136.

1. Avant de brancher votre tuyau d'arrosage à la prise d'eau, inspectez la filtre intégré (F). ⑪
2. Nettoyez la filtre intégré si elle contient des débris, remplacez-la si elle est endommagée. Reportez-vous au Manuel de l'opérateur pour obtenir des renseignements.
3. Faites circuler de l'eau froide dans le tuyau d'arrosage pendant 30 secondes pour y déloger tous débris. Le tuyau d'arrosage ne doit pas excéder 15m (50 pieds). Fermez l'alimentation en eau et connectez le tuyau d'arrosage (G) à l'entrée d'eau. Serrez à la main. ⑪

### Démarrage du nettoyeur à haute pression

**AVIS** Vous DEVEZ connecter et ouvrir au maximum l'alimentation en eau avant de faire démarrer le moteur.

**ADVERTENCIA** Risque de blessure aux yeux. Le jet peut rejaillir sur vous ou propulser des objets à aération indirecte. Portez toujours des lunettes de sécurité lorsque vous utilisez cet appareil ou que vous vous trouvez à proximité d'un appareil en marche. Avant de démarrer le nettoyeur à pression, assurez-vous de porter des lunettes de sécurité appropriées. Utilisez TOUJOURS des lunettes de sécurité appropriées.

1. Portez des lunettes de sécurité.
2. Ouvrez l'eau, dirigez le pistolet vers un endroit sécuritaire et appuyez sur la détente pour purger la pompe de l'air et des impuretés qui s'y trouvent.
3. Placez les buses (f) à leur emplacement approprié sur le support relié à la lance avec support de buse (p). ⑫
4. Fixez la lance avec support de buse (p) au pistolet pulvérisation (m). Serrez manuellement. ⑬
5. Choisissez la buse (f) que vous voulez utiliser, tirez la bague de lance avec support de buse (p), insérez la buse, puis relâchez la bague. Vérifiez si la buse est correctement installée en tirant dessus. ⑭
6. Engagez le verrou de sécurité (H) de la gâchette du pistolet pulvérisation. ⑮
7. Déplacez le levier du régime (J) à la position rapidement, illustré par un lapin (🐰) sur le moteur. ⑯

**AVIS** Votre moteur est doté d'une caractéristique exclusive à Briggs & Stratton appelée ReadyStart™, qui n'exige ni amorçage ni étrangleur et qui offre un

**ADVERTENCIA** Starter cord kickback (rapid retraction) will pull hand and arm toward engine faster than you can let go which could cause broken bones, fractures, bruises, or sprains resulting in serious injury. NEVER pull starter cord without first relieving spray gun pressure. Pull starter cord slowly until resistance is felt, then pull rapidly. Firmly grasp spray gun with both hands when using high pressure spray to avoid injury when spray gun kicks back.

- démarrage amélioré, sans tracas.
8. Lors du démarrage du moteur, placez-vous tel que recommandé et saisissez la poignée du démarreur et tirez lentement jusqu'à ce que vous sentiez une légère résistance. Tirez alors rapidement pour démarrer le moteur. Après chaque tentative de démarrage, alors que le moteur n'a pas démarré, dirigez toujours le pistolet vers un endroit sécuritaire et appuyez sur la détente du pistolet de pulvérisation pour libérer la haute pression. ⑰
9. Pointez le pistolet de pulvérisation vers une surface devant être nettoyée. Appuyez sur le verrou de la détente et tirez sur la détente pour commencer la pulvérisation.

### Arrêt du nettoyeur à haute pression

1. Laissez le moteur tourner au ralenti durant deux minutes.
2. Déplacez le levier du régime (J) à la position « SLOW » (🐢) et alors à la position « STOP » (🛑). ⑰
3. Fermez l'eau.

**ADVERTENCIA** Tout contact avec la zone du silencieux peut causer des brûlures risquant d'entraîner des blessures graves. NE touchez PAS aux pièces chaudes et ÉVITEZ le contact avec les gaz d'échappement.

4. Dirigez toujours le pistolet de pulvérisation vers un endroit sécuritaire et appuyez sur la détente pour libérer la haute pression d'eau retenue.
5. Déconnectez le tuyau d'arrosage de la pompe.
6. Déconnectez le boyau à haute pression de la pompe ainsi que le pistolet pour les entreposer. Reportez-vous à « Préparation de l'appareil pour l'entreposage » de la section Entretien du Manuel de l'opérateur au sujet de l'entreposage à long terme.
7. Enlevez les lunettes de sécurité.

