

**▲ WARNING** Failure to read and follow the operator's manual and all operating instructions could result in death or serious injury.

**▲ WARNING** Fuel and its vapors are extremely flammable and explosive which could cause burns, fire or explosion resulting in death or serious injury. Turn pressure washer engine OFF and let it cool at least 2 minutes before removing fuel cap. Let spilled fuel evaporate before starting engine. Always allow space for fuel expansion.

**▲ WARNING** Starter cord kickback (rapid retraction) will pull hand and arm toward engine faster than you can let go which could cause broken bones, fractures, bruises, or sprains resulting in serious injury. NEVER pull starter cord without first relieving spray gun pressure. Pull starter cord slowly until resistance is felt, then pull rapidly. Firmly grasp spray gun with both hands when using high pressure spray to avoid injury when spray gun kicks back.

**▲ WARNING** Engine exhaust contains carbon monoxide, a poisonous gas that could kill you in minutes. You CANNOT smell it, see it, or taste it. Operate ONLY outside far away from windows, doors and vents. Install carbon monoxide alarms. DO NOT run this product inside homes or garages, even if using fans or opening doors and windows.

**▲ WARNING** High water pressure could cut through skin resulting in serious injury. Spray gun traps high water pressure, even when engine is stopped and water is disconnected. NEVER aim spray gun at people, animals, or plants. ALWAYS point spray gun in safe direction, press red button and squeeze spray gun trigger to release high pressure, every time you stop engine.

**▲ WARNING** Risk of eye injury. Spray could splash back or propel objects resulting in serious injury. Always wear indirect vented (chemical splash) safety goggles marked to comply with ANSI Z87.1 when using or in vicinity of this equipment. NEVER substitute safety glasses or dry-condition goggles for indirect vented safety goggles.

### Items Included: Operator's and Engine Manuals (not shown)

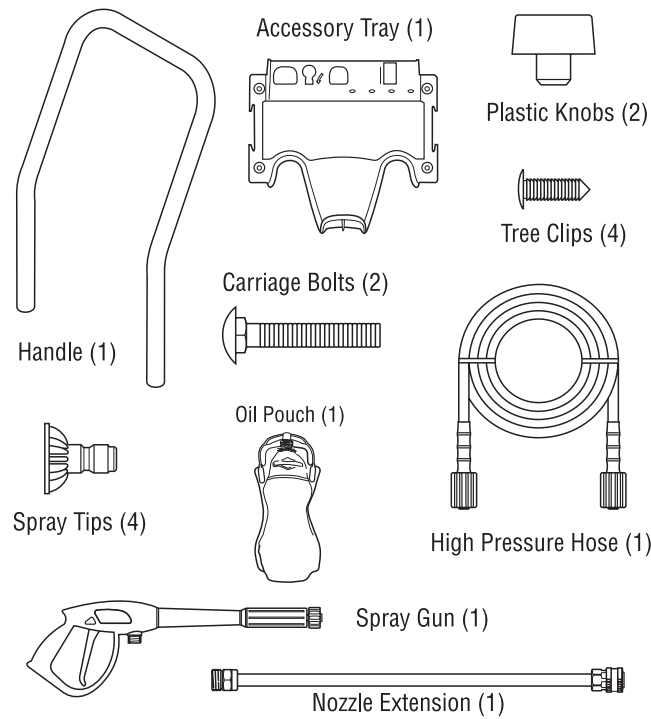

### Items Not Included (You will need):

- Utility knife
- Unleaded fuel
- Garden hose, 50 ft. (15 m) or less
- Safety goggles (indirect vented type)
- Petroleum or synthetic grease

### Unpack pressure washer

1. Remove everything from carton except pressure washer.
2. Open carton completely by cutting each corner from top to bottom.
3. Ensure you have all included items prior to assembly. If items are damaged or missing, call 1-800-743-4115.
4. Prior to assembly, lubricate the rubber o-ring seals on all connections with petroleum or synthetic grease. See Operator's Manual, *Lubricate O-Rings*. (8, 9, 10, 12, 13)

### Assemble pressure washer

1. Place handle (A) onto handle supports (B) connected to main unit. Make sure holes (C) in handle align with holes (C) on handle supports. (1)
- NOTICE** It may be necessary to move the handle supports from side to side in order to align the handle so it will slide over the handle supports.
2. Insert carriage bolts (D) through holes from back of unit and attach a plastic knob (E) from front of unit. Tighten by hand. (2)
3. Place accessory tray (F) over holes on handle (G) (viewing from front of unit). Push four tree clips (H) into the holes until they sit flat against the accessory tray. (3)
4. Insert multi-colored spray tips and other supplied accessories in spaces provided in accessory tray. See *How to Use Accessory Tray* in operator's manual.

### Add engine oil and fuel

**NOTICE** You MUST properly fill engine with oil before attempting to start pressure washer.

**NOTICE** DO NOT use E85 fuel.

**NOTICE** DO NOT mix oil with fuel.

1. Move pressure washer outdoors to a flat, level surface.
2. Clean area around oil fill and remove oil fill cap/dipstick (4).
3. Using oil funnel (optional), slowly pour contents of supplied oil into oil fill opening, frequently checking oil level. DO NOT OVERFILL. (5)
4. Replace and fully tighten oil fill cap/dipstick.
5. Clean area around the fuel cap (6), remove fuel cap. (4)
6. Slowly add regular unleaded fuel to bottom of fuel level limit in neck of fuel tank. Be careful not to overfill. (6)
7. Replace fuel cap. Let any spilled fuel evaporate before starting engine.

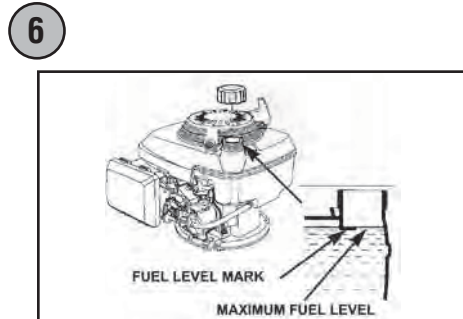
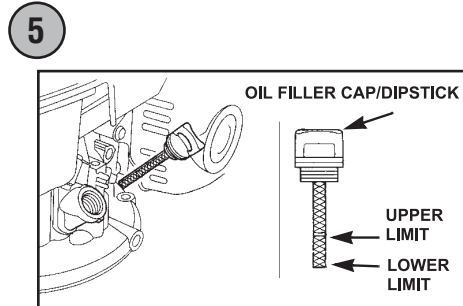
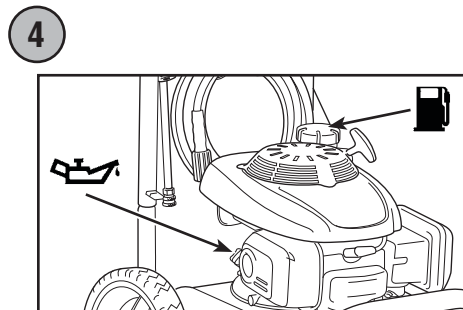
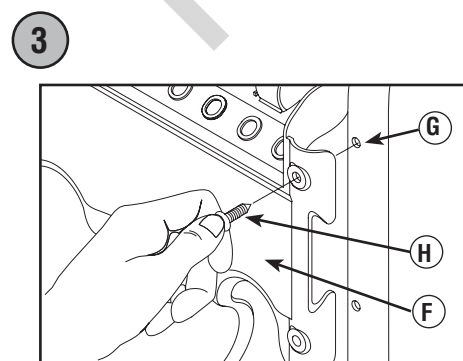
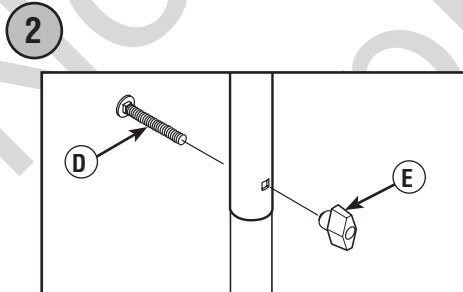
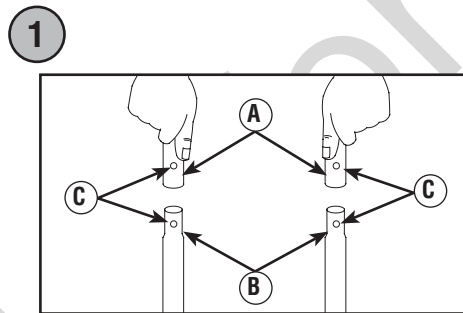

### Move pressure washer to safe operating location

**▲ WARNING** Engine exhaust contains carbon monoxide, a poisonous gas that could kill you in minutes. You CANNOT smell it, see it, or taste it. Operate ONLY outside far away from windows, doors and vents. Install carbon monoxide alarms. DO NOT run this product inside homes or garages, even if using fans or opening doors and windows.

1. Move pressure washer outdoors to a flat, level surface.
2. Keep at least 5 ft. (1.5 m) clearance on all sides of pressure washer including overhead to reduce the risk of exhaust heat or exhaust gases igniting nearby combustible material. (7)

### Connect spray gun

**NOTICE** Remove and discard the shipping caps from the pump's high pressure outlet and water inlet before attaching hoses.

1. Uncoil high pressure hose (J) and attach one end of hose to base of spray gun (K). Tighten by hand. (8)
2. Attach other end of high pressure hose (J) to high pressure outlet (L) on pump. Tighten by hand. (9)

### Connect water supply

1. Before connecting garden hose to water inlet, inspect inlet screen (M). (10)

**NOTICE** If inlet screen is damaged or missing, DO NOT use pressure washer, call 1-800-743-4115.

2. Clean screen if it contains debris or have it replaced if damaged.
3. Run cold water through garden hose (N) for 30 seconds to clean out any debris. Garden hose length must not exceed 50 ft. (15 m). Turn off water supply and attach garden hose to water inlet (P). Tighten by hand. (10)

### Start pressure washer

**NOTICE** You MUST connect and turn on water supply fully before starting engine.

**▲ WARNING** Risk of eye injury. Spray could splash back or propel objects resulting in serious injury. Always wear indirect vented (chemical splash) safety goggles marked to comply with ANSI Z87.1 when using or in vicinity of this equipment. NEVER substitute safety glasses or dry-condition goggles for indirect vented safety goggles.

1. Put on safety goggles.
2. Turn on water supply.
3. Press red button (Q) on spray gun and squeeze trigger until water comes out in a steady stream. (11)
4. Attach nozzle extension (R) to spray gun (K). Tighten by hand. (12)
5. Choose desired quick-connect spray tip (S), pull back on collar of nozzle extension (R), insert spray tip and release collar. Tug on spray tip to make sure it is securely in place. (13)
6. Turn fuel valve (T) to ON (I) position. (14)
7. Move engine ON/OFF switch (U) to ON (I) position. (15)
8. Pull choke rod (V) to "Closed" position. (15)

**▲ WARNING** Starter cord kickback (rapid retraction) will pull hand and arm toward engine faster than you can let go which could cause broken bones, fractures, bruises, or sprains resulting in serious injury. NEVER pull starter cord without first relieving spray gun pressure. Pull starter cord slowly until resistance is felt, then pull rapidly. Firmly grasp spray gun with both hands when using high pressure spray to avoid injury when spray gun kicks back.

9. When starting engine, position yourself as recommended below and grasp starter grip handle and pull slowly until you feel some resistance. Then pull rapidly to start engine. (16)
10. Return starter grip handle slowly. DO NOT let rope "snap back" against starter.

**NOTICE** After each starting attempt, where engine fails to run, always point gun in safe direction, press red button and squeeze spray gun trigger to release high pressure.

**NOTICE** When engine starts, slowly move choke rod to "Open" position as engine warms. If engine falters, move choke rod to "Closed" position, then to "Open" position.

11. Point gun toward surface to be cleaned. Press red button and squeeze trigger to begin spraying.

### Stop pressure washer

1. Let engine idle for 2 minutes.
2. Move engine ON/OFF switch (U) to OFF (O) position. (15)
3. Turn fuel valve (T) to OFF (O) position. (14)
4. Turn off water supply.
5. Point spray gun in safe direction, press red button and squeeze spray gun trigger to relieve retained high water pressure.
6. Disconnect garden hose from pump.
7. Disconnect high pressure hose from pump and gun for storage. For long term storage instructions, see operator's manual.
8. Remove safety goggles.

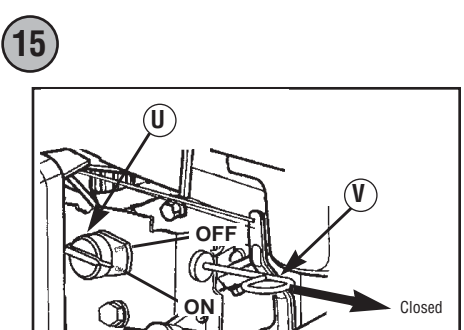
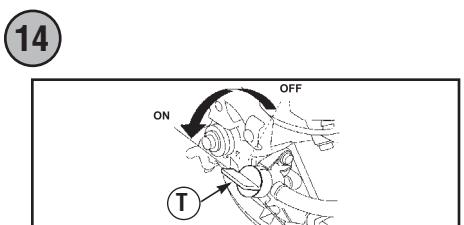
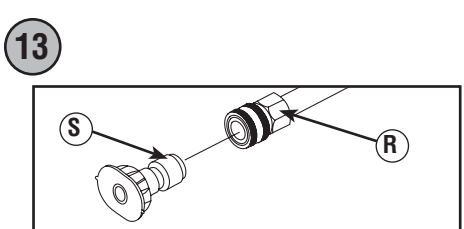
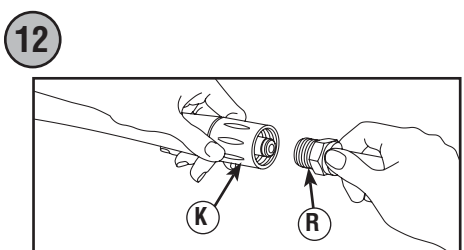
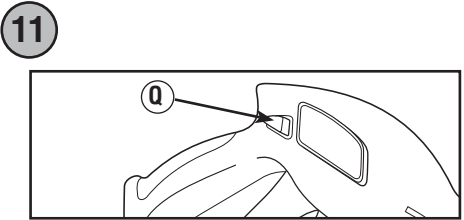
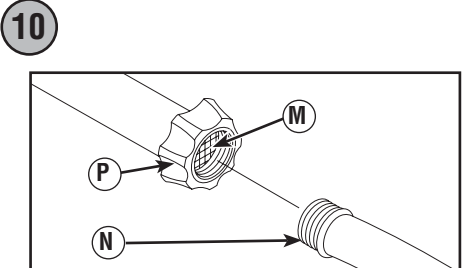
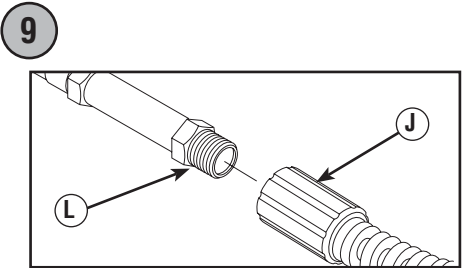
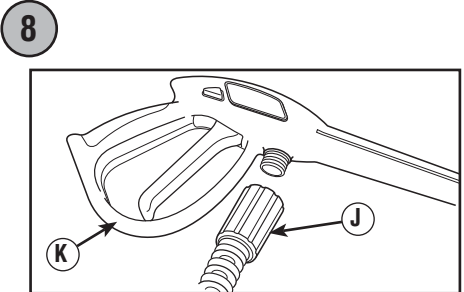
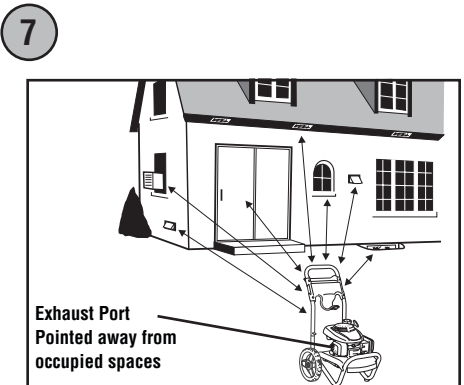

**▲ AVERTISSEMENT** L'omission de lire et de suivre le manuel de l'utilisateur et toutes les directives d'utilisation peut entraîner la mort ou des blessures graves.

**▲ AVERTISSEMENT** L'essence et ses vapeurs sont extrêmement inflammables et explosives qui pourraient causer des brûlures, un incendie ou une explosion risquant d'entraîner la mort ou des blessures graves. ÉTEIGNEZ le moteur de la nettoyeur à haute pression et laissez-le refroidir pendant au moins 2 minutes avant de retirer le bouchon à essence. Laissez l'essence déversée s'évaporer avant de démarrer le moteur. Laissez de l'espace pour l'expansion de l'essence.

**▲ AVERTISSEMENT** Un effet de recul (réaction rapide) de la corde du démarreur tirera votre main et votre bras vers le moteur plus rapidement que vous ne pouvez relâcher la corde; ce qui pourrait causer des fractures, des ecchymoses ou des entorses risquant d'entraîner des blessures graves. NE tirez JAMAIS sur la corde du démarreur sans avoir d'abord libéré la pression du pistolet de pulvérisation. Tirez lentement sur la corde du démarreur jusqu'à ce que vous sentiez une résistance, puis tirez rapidement. Lorsque vous utilisez une vaporisation à haute pression, saisissez fermement le pistolet de vaporisation avec les deux mains afin d'éviter les risques de blessures entraînés par les effets de recul.

**▲ AVERTISSEMENT** Les gaz d'échappement contiennent du monoxyde de carbone, un gaz toxique qui peut provoquer la mort en quelques minutes. Il s'agit d'un gaz que vous NE pouvez NI voir, NI sentir, NI goûter. Utilisez SEULEMENT à l'extérieur, loin des fenêtres, des portes et des événements. Installez des avertisseurs de monoxyde de carbone. NE FAITES PAS FONCTIONNER ce produit à l'intérieur des habitations ou des garages, même en utilisant des ventilateurs ou en ouvrant portes et fenêtres.

**▲ AVERTISSEMENT** Pression d'eau élevée peut couper la peau et conduire à des blessures graves. Le pistolet de pulvérisation retient une pression d'eau élevée, même lorsque le moteur est éteint et que l'eau est déconnectée. N'visez JAMAIS des personnes, des animaux ou des plantes avec le pistolet pulvérisateur. À chaque fois que vous arrêtez le moteur, dirigez TOUJOURS le pistolet vers un endroit sécuritaire et appuyez sur le bouton rouge et sur la détente du pistolet de pulvérisation pour libérer la haute pression.

**▲ AVERTISSEMENT** Risque de blessure aux yeux. Le jet peut rejaillir sur vous ou propulser des objets et entraîner des blessures graves. Portez toujours des lunettes de sécurité à aération indirecte (contre les produits chimiques) spécifiées conformes à ANSI Z87.1 lorsque vous utilisez ou que vous vous trouvez à proximité de cet appareil. N'utilisez JAMAIS de lunettes de sécurité ou de lunettes de sécurité à aération indirecte.

### Déplacement du nettoyeur à haute pression vers un emplacement sécuritaire

**▲ AVERTISSEMENT** Les gaz d'échappement contiennent du monoxyde de carbone, un gaz toxique qui peut provoquer la mort en quelques minutes. Il s'agit d'un gaz que vous NE pouvez NI voir, NI sentir, NI goûter. Utilisez SEULEMENT à l'extérieur, loin des fenêtres, des portes et des événements. Installez des avertisseurs de monoxyde de carbone. NE FAITES PAS FONCTIONNER ce produit à l'intérieur des habitations ou des garages, même en utilisant des ventilateurs ou en ouvrant portes et fenêtres.

1. Déplacez le nettoyeur à haute pression à l'extérieur vers une surface plane.
2. Afin de réduire le risque d'allumage de la chaleur et des gaz d'échappement aux environs de matériel combustible, laissez un dégagement d'au moins 1.5 m (5 pi) tout autour du nettoyeur à haute pression, y compris au-dessus.

### Branchement du pistolet de pulvérisation

**AVIS** Enlevez et jetez les bouchons d'expédition de la sortie haute pression de la pompe et de l'admission de l'eau avant de brancher les boyaux.

1. Déroulez le tuyau à haute pression (J) et fixez le à la base du pistolet pulvérisation (K). Serrez manuellement.
2. Fixez l'autre extrémité du tuyau à haute pression (J) à la prise haute pression (L) sur la pompe. Serrez à la main.

### Raccordement de l'alimentation en eau

**AVIS** Si la crépine d'entrée d'eau est endommagée ou anquante, N'utilisez PAS le nettoyeur à haute pression, appelez au **1-800-743-4115**.

1. Avant de brancher votre tuyau d'arrosage à la prise d'eau, inspectez le filtre intégré (M).
2. Nettoyez le filtre intégré si elle contient des débris, remplacez-la si elle est endommagée.
3. Faites circuler de l'eau froide dans le tuyau d'arrosage pendant 30 secondes pour y déloger tous débris. Le tuyau d'arrosage ne doit pas excéder 15 m (50 pieds). Fermez l'alimentation en eau et connectez le tuyau d'arrosage (N) à l'entrée d'eau (P). Serrez à la main.

### Démarrage du nettoyeur à haute pression

**AVIS** Vous DEVEZ connecter et ouvrir au maximum l'alimentation en eau avant de faire démarrer le moteur.

**▲ AVERTISSEMENT** Risque de blessure aux yeux. Le jet peut rejaillir sur vous ou propulser des objets et entraîner des blessures graves. Portez toujours des lunettes de sécurité à aération indirecte (contre les produits chimiques) spécifiées conformes à ANSI Z87.1 lorsque vous utilisez ou que vous vous trouvez à proximité de cet appareil. N'utilisez JAMAIS de lunettes de sécurité ou de lunettes de sécurité à aération indirecte.

1. Portez des lunettes de sécurité.
2. Ouvrez l'alimentation d'eau.
3. Appuyez sur le verrou de la détente (bouton rouge) (Q) du pistolet de pulvérisation et tirez sur la détente jusqu'à ce que l'eau sorte en jet uniforme.
4. Fixez la rallonge du buse (R) au pistolet pulvérisateur (K). Serrez manuellement.
5. Choisissez le buse (S) que vous voulez utiliser, tirez la bague de la rallonge du buse (R), insérez le buse, puis relâchez la bague. Vérifiez si la buse est correctement installée en tirant dessus.
6. Déplacez le levier d'essence (T) sur ON (I).
7. Déplacez le l'interrupteur du moteur ON/OFF (U) sur ON (I).
8. Déplacez le levier d'étranglement à la position « CLOSED ».

**▲ AVERTISSEMENT** Un effet de recul (réaction rapide) de la corde du démarreur tirera votre main et votre bras vers le moteur plus rapidement que vous ne pouvez relâcher la corde; ce qui pourrait causer des fractures, des ecchymoses ou des entorses risquant d'entraîner des blessures graves. NE tirez JAMAIS sur la corde du démarreur sans avoir d'abord libéré la pression du pistolet de pulvérisation. Tirez lentement sur la corde du démarreur jusqu'à ce que vous sentiez une résistance, puis tirez rapidement. Lorsque vous utilisez une vaporisation à haute pression, saisissez fermement le pistolet de vaporisation avec les deux mains afin d'éviter les risques de blessures entraînés par les effets de recul.

9. Lors du démarrage du moteur, placez-vous tel que recommandé. Saisissez la poignée du démarreur et tirez lentement jusqu'à ce que vous sentiez de la résistance. Tirez alors rapidement pour démarrer le moteur.
10. Ramenez la poignée du démarreur lentement. NE laissez PAS le cordon se frapper contre le démarreur.

**AVIS** Si le moteur démarre mais cesse de fonctionner, relâchez le verrou de la détente (bouton rouge). Dirigez toujours le pistolet de pulvérisation vers un endroit sécuritaire et appuyez sur la détente pour libérer la haute pression d'eau retenue.

**AVIS** Lorsque le moteur est démarré, déplacez lentement le levier d'étranglement vers la position « OPEN » pendant le moteur se réchauffe. Si le moteur hésite, déplacez le levier d'étranglement à la position « CLOSED », puis revenez à la position « OPEN ».

11. Pointez le pistolet vers une surface devant être nettoyée. Appuyez sur le bouton rouge et tirez sur la détente pour commencer la pulvérisation.

### Arrêt du nettoyeur à haute pression

1. Relâchez la détente du pistolet de pulvérisation et laissez le moteur tourner au ralenti durant deux minutes.
2. Déplacez l'interrupteur du moteur ON/OFF (U) sur OFF (O).
3. Déplacez le levier d'essence (T) sur OFF (O).
4. Fermez l'eau.
5. Relâchez le verrou de la détente (bouton rouge). Dirigez toujours le pistolet de pulvérisation vers un endroit sécuritaire et appuyez sur la détente pour libérer la haute pression d'eau retenue.
6. Déconnectez le tuyau d'arrosage de la pompe.
7. Déconnectez le boyau à haute pression de la pompe ainsi que le pistolet pour les entreposer. Reportez-vous à « Préparation de l'appareil pour l'entreposage » de la section Entretien du Manuel de l'opérateur au sujet de l'entreposage à long terme.
8. Enlevez les lunettes de sécurité.

### Articles fournis:

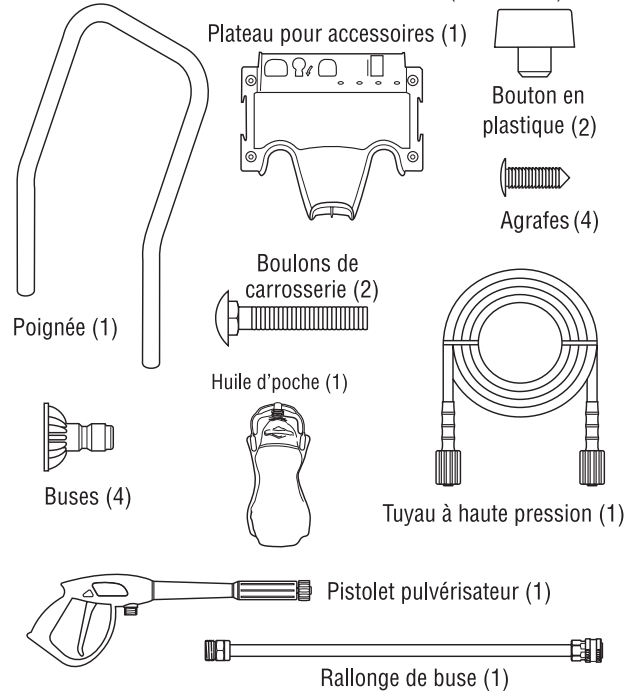

### Articles Requis :

- Couteau tout usage
- De l'essence sans plomb
- Lunettes de sécurité à aération indirecte
- Tuyau d'arrosage, 15 m (50 pieds) ou moins
- Graisse de pétrole ou graisse synthétique

### Déballage du nettoyeur à haute pression

1. Enlevez tous les composants de la boîte d'expédition à l'exception du nettoyeur à haute pression.
2. Ouvrez la boîte d'expédition en coupant tous les coins du haut vers le bas.
3. Vérifiez que tous les articles fournis sont présents avant de débiter le montage. Si des articles sont manquants ou endommagés, ne retournez pas au magasin, appelez au **1-800-743-4115**.
4. Avant l'assemblage, lubrifiez les joints toriques de caoutchouc de tous les raccords avec une graisse synthétique ou de pétrole. Consultez le manuel d'utilisation, section *Lubrification des joints toriques*.

### Fixez la poignée et le plateau pour accessoires

1. Placez l'assemblage de la poignée (A) sur le support de la poignée (B) relié à l'unité principale. Assurez-vous que les trous (C) de la poignée sont alignés avec ceux du support.

**AVIS** Vous devrez peut-être déplacer latéralement les supports de la poignée afin d'aligner la poignée de façon à ce qu'elle se glisse sur les supports de la poignée.

2. Insérez les boulons de carrosserie (D) dans les trous à l'arrière de l'unité, puis fixez un bouton en plastique (E) à partir de l'avant de l'unité. Serrez manuellement.
3. Placez le plateau pour accessoires (F) au-dessus des trous (G) de la poignée (en regardant à partir de l'avant de l'appareil). Poussez les quatre agrafes (H) dans les trous jusqu'à ce qu'elles reposent sur le plateau pour accessoires.
4. Insérez les buses multicolores et les autres accessoires fournis dans les espaces prévus sur le plateau pour accessoires. Consultez le manuel de l'utilisateur section *Comment utiliser le plateau pour accessoires*.

### Ajust de l'huile à moteur et de l'essence

**AVIS** Vous DEVEZ remplir adéquatement le moteur avec de l'huile, avant d'essayer de faire démarrer le nettoyeur à haute pression.

**AVIS** N'utilisez PAS de l'essence E85.

**AVIS** NE mélangez PAS l'huile à l'essence.

1. Déplacez le nettoyeur à haute pression à l'extérieur vers une surface plane.
2. Nettoyez la surface autour de l'orifice de remplissage d'huile et enlevez la jauge d'huile.
3. À l'aide d'un entonnoir pour huile (optionnel), versez lentement le contenu de l'huile fournie dans l'orifice en vérifiant fréquemment le niveau d'huile. NE REMPLISSEZ PAS EN EXCÈS.
4. Replacez la jauge d'huile et serrez-la solidement.
5. Nettoyez la partie autour du bouchon du réservoir d'essence, enlevez le bouchon.
6. Ajoutez lentement de l'essence sans plomb en bas de la limite de niveau de carburant dans le cou de réservoir de carburant. Veillez à ne pas trop remplir.
7. Installez le bouchon à essence et attend le carburant renversé pour s'évaporer.